

Listing No.25025
YAMADA DOBBY

High Speed Double Crank
Straight Side Press Machine

α -30H
(30 ton-f)

2001 / Feb
< No. α 30H-0457 >

■ MAIN SPECIFICATIONS ■

■ 高速ダブルクランクプレス	High Speed Double Crank Press	α -30H
■ 圧力能力	Capacity (kN)	300
■ ストローク長さ	Stroke Length (mm)	30
■ ストローク数	Stroke Per Minute (spm)	150~1000
■ ダイハイト	Die Height (mm)	255
■ スライスト調整量	Slide Adjustment (mm)	50
■ ボルスター面積	Bolster Area (mm)	550 x 450 90
■ スライド下面	Slide Lower Area (mm)	550 x 320
■ ベッドオープニング	Bed Opening (mm)	450 x 80
■ サイドオープニング	Side Opening (ms)	220
■ 機械重量	Machine Weight (Kg)	5,500

<< 機械仕様等については現物優先となります >>

<< Regarding machine specifications, etc., priority will given to the actual product >>



DOBBY	
Model No	α - 30 H
Frame No	α 30 H - 0457
Date	2001 . 2
Capacity	300 kN
Stroke of Slide	30 MM
Stroke per Minute	150 ~ 1000 SPM
Die Height	255 MM
Adjustment of Slide	50 MM
Slide Area	550 x 320 MM
Shank Hole ϕ	x MM
Bolster	550 x 450 x 90 MM
Bed Opening	450 x 80 MM
Motor Required	4 P x 11 KW
Stopping Time	220 MS
Max, Stopping Time	MS
Point of Over Run	Deg.
YAMADA DOBBY CO.,LTD.	
JAPAN	

仕様編	1. 主仕様	B101-1
-----	--------	--------

主仕様

- ★ストレートサイド型
- ★2プランジャー4ポストガイド・リンクプレス

α-30・H

NO	項目	単位	仕様明細							
1	加圧能力	kN	300 (30ton) (SP=1.6mm)							
2	ストローク長さ	mm	10	15	20	25	30	40	50	
3	毎分 ストローク数	30	spm	150 ~900	150 ~900	150 ~850	150 ~850	150 ~800	150 ~700	150 ~600
		30H	spm	150 ~1000	150 ~1000	150 ~1000	150 ~1000	150 ~1000	150 ~800	150 ~725
4	ダイハイト	mm	235	232	230	227	225	220	215	
5	スライド調整量	mm	50 255							
6	ボルスター	mm	550×450×90t							
7	スライド下面	mm	550×320							
8	ベッドオープニング	mm	450×80							
9	サイドオープニング	mm	220							
10	モーター	30	kw	4P×7.5KW						
		30H	kw	4P×11KW						
11	給油装置	-	強制循環自動給油							
12	クラッチ&ブレーキ	-	エアフリクション型							
13	質量	ton	5.5							

備考：ダイハイトとは、スライドのストロークが下限でスライド調整上限時のボルスター上面からスライド下面までの距離です。

操作編	1. 操作機器の配置	D101-1
-----	------------	--------

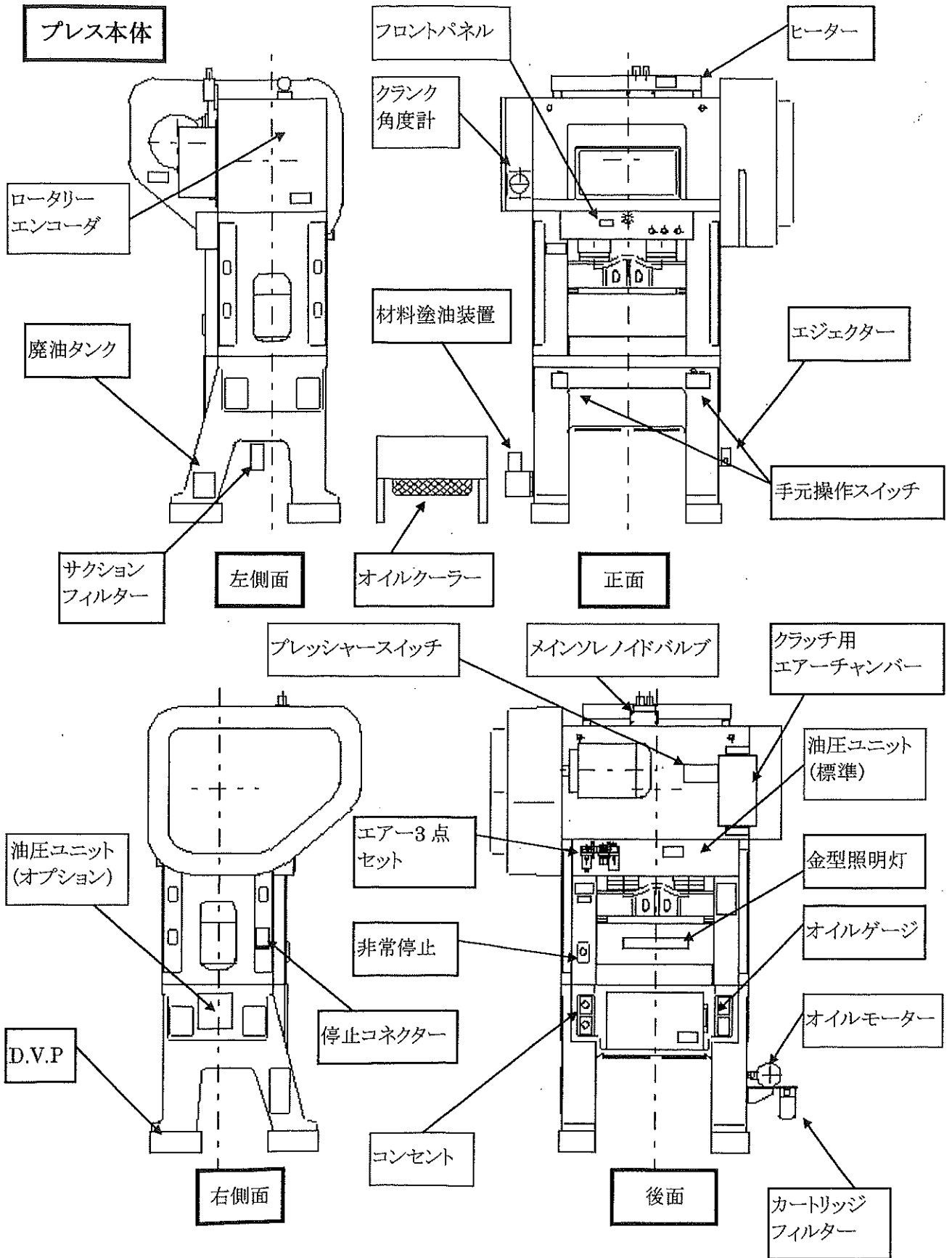

標準ボルスター STANDARD BOLSTER

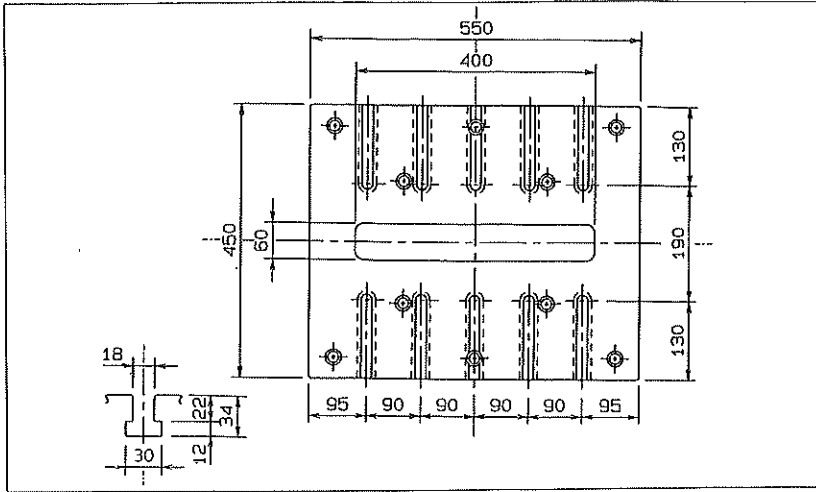

トルク能力線図 TORQUE CAPACITY DIAGRAM

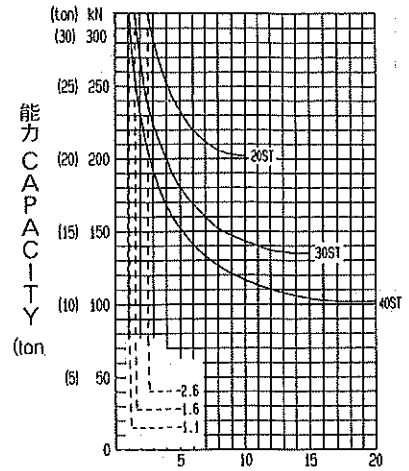

下死点からの距離 Distance from B.D.P.(mm)

標準スライド下面 STANDARD SLIDE LOWER AREA

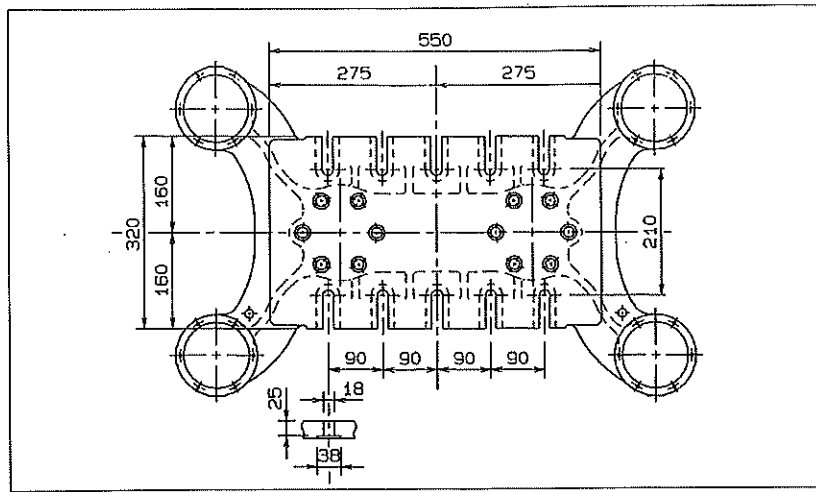

エネルギー能力線図 ENERGY CAPACITY DIAGRAM

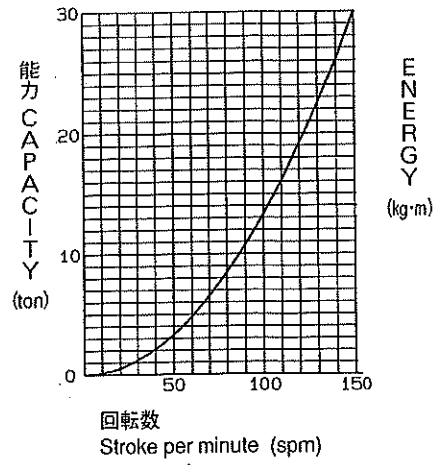

回転数 Stroke per minute (spm)

外形寸法図 DIMENSIONS

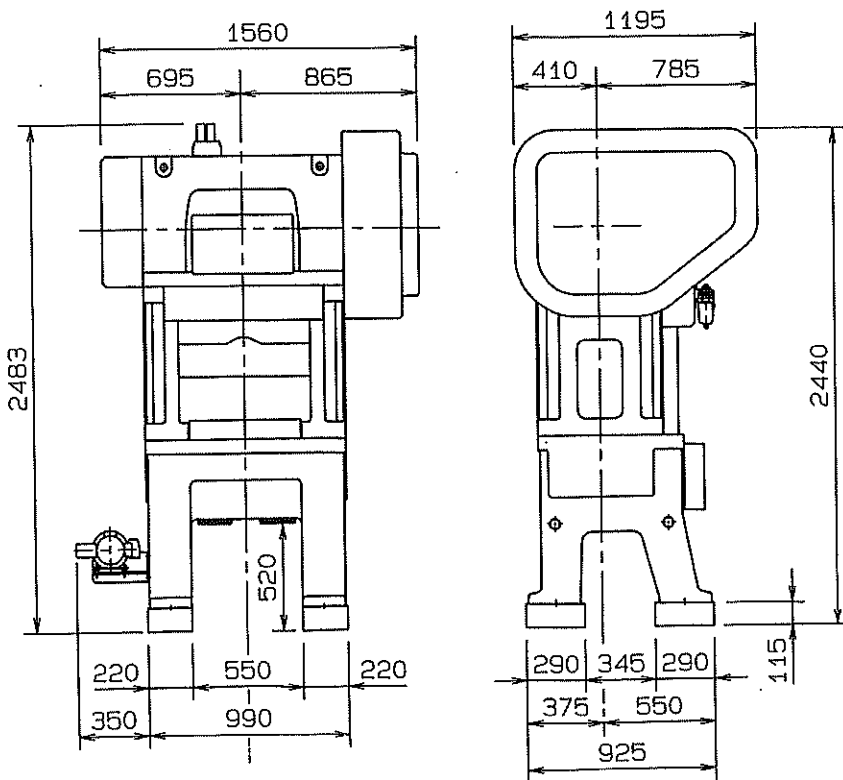

株式会社 山田ドビー
Tel:(0586) 69-5551(Fax) Fax:(0586) 69-5664

株式会社 山田ドビー・ジャパン
本社 Tel:(0586) 69-0100(Fax) Fax:(0586) 69-5664

YAMADA DOBBY CO.,LTD.
Tel:81-586-69-5551 Fax:81-586-69-5664

YAMADA DOBBY JAPAN CO.,LTD.
Export dept. Tel:81-586-69-7579 Fax:81-586-69-5664

YAMADA DOBBY PTE. LTD. (SINGAPORE)
Tel:65-2664833(6LINES) Fax:65-2663004

YAMADA DOBBY U.S.A. CORPORATION
Tel:1-704-398-0065 Fax:1-704-398-0927

YAMADA DOBBY EUROPE (FRANCE)
Tel:33-472-68-95-05 Fax:33-472-68-95-07

DOBBY



Model No

α - 30 H

Frame No

α 30 H - 0457

Date

2001 . 2

Capacity

300

kN

Stroke of Slide

30

MM

Stroke per Minute

150 ~ 1000

SPM

Die Height

255

MM

Adjustment of Slide

50

MM

Slide Area

550 × 320

MM

Shank Hole ϕ

×

MM

Bolster

550 × 450 × 90

MM

Bed Opening

450 × 80

MM

Motor Required

4 P × 11

KW

Stopping Time

220

MS

Max, Stopping Time

MS

Point of Over Run

Deg.

YAMADA DOBBY CO., LTD.

JAPAN