

KIRA TAPMILL CENTER

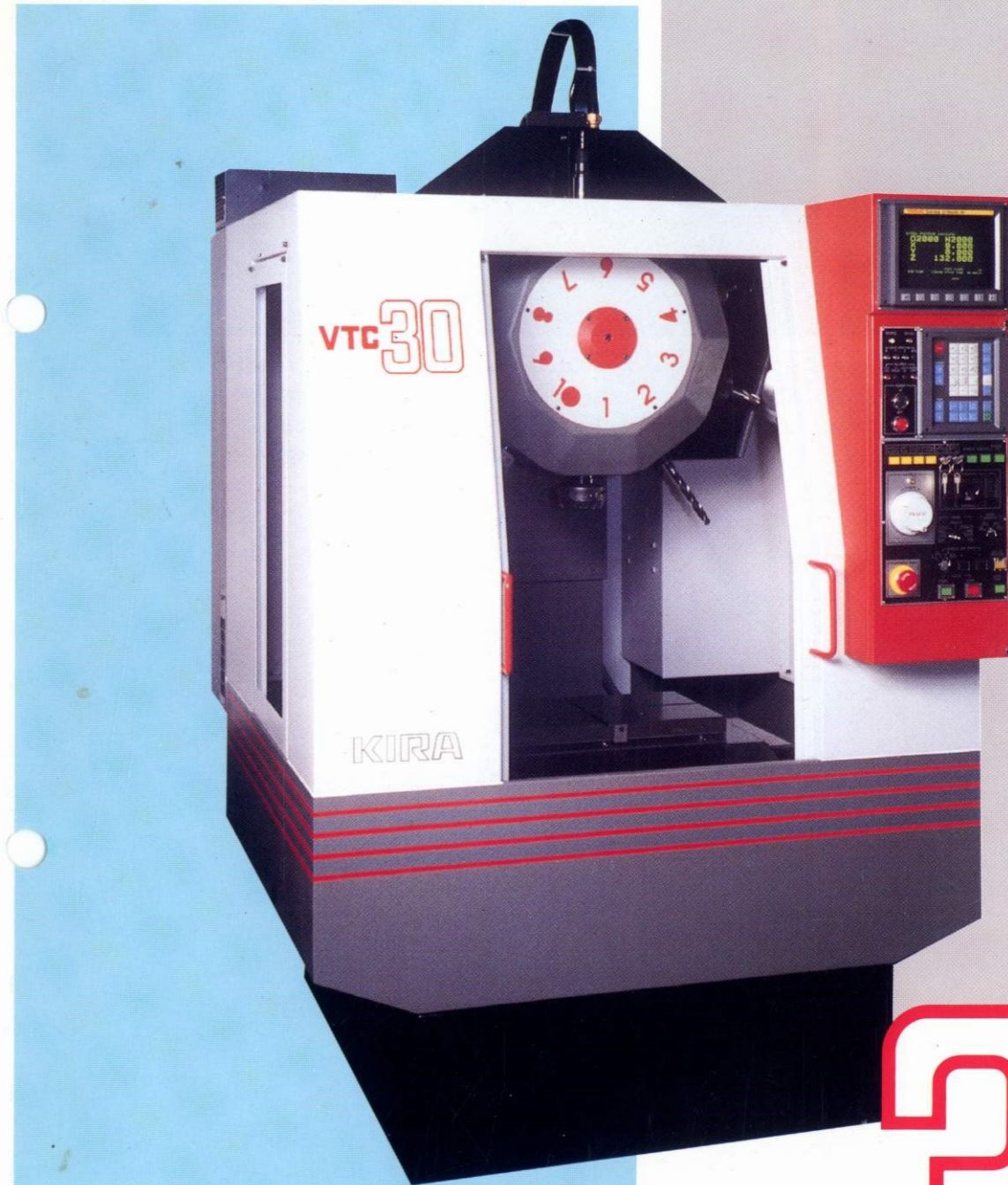

VTC30

KIRA MACHINERY CO., LTD

●機械の改良にともない、予告なく仕様並びに形状等変更することがありますのでご了承下さい。

KIRA

株式会社 吉良鐵工所

本 社 〒444-06 愛知県幡豆郡吉良町富好新田字中川並39-1
☎<0563>32-1161(代) Fax☎<0563>32-3241
大宮営業所 〒331 埼玉県大宮市大成町1-520小林ビル
☎<048>652-7145(代) Fax☎<048>652-7147
浜松営業所 〒435 浜松市上西町43-3
☎<0534>62-7702(代) Fax☎<0534>62-7703
大阪営業所 〒550 大阪市西区北堀江4丁目8番5号長妻ビル2F
☎<06>532-2627(代) Fax☎<06>532-0569

VTC 30

TAPMILL CENTER

- 小型強力タップミルセンタ。
- 工具交換時間“2秒”。
- 高速タッピングが可能。
- 幅広い加工ニーズに対応。

高速

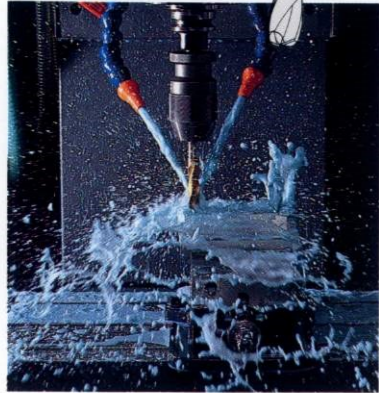

ドリリング能力(S45C)
4,000rpm 仕様 φ18
8,000rpm 仕様 φ15
12,000rpm 仕様 φ13

強力

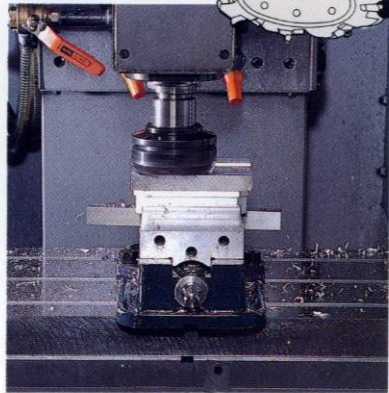

ミーリング能力(S45C)
4,000rpm 仕様 15cc/min
8,000rpm 仕様 10cc/min
12,000rpm 仕様 7cc/min

高精度

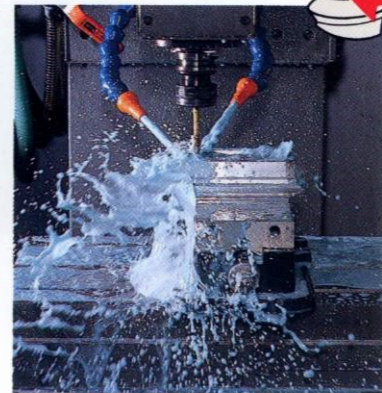

タッピング能力(S45C)
4,000rpm 仕様 M14
8,000rpm 仕様 M12
12,000rpm 仕様 M10

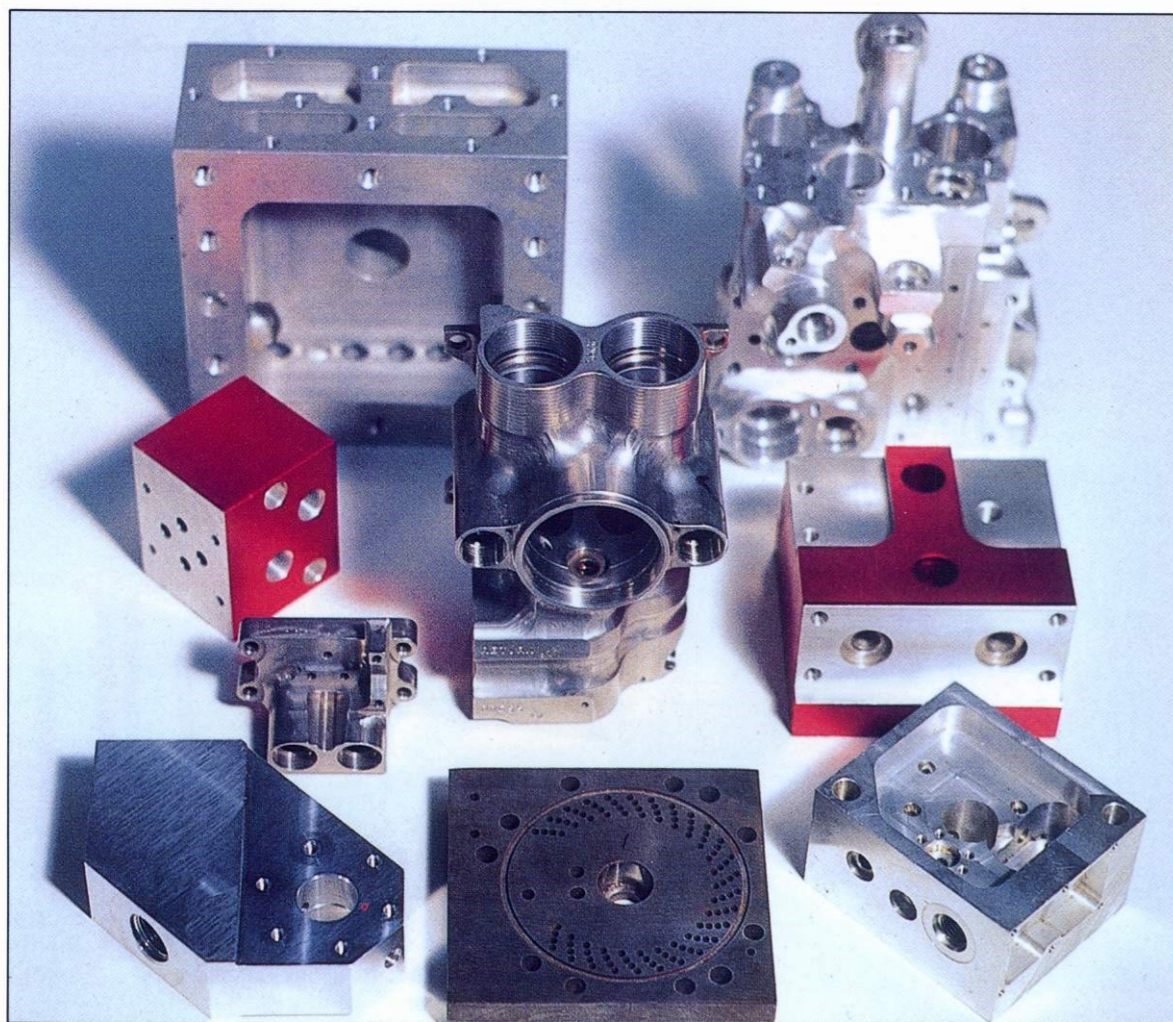

高速ツール交換

工具交換(ツール to ツール2秒、チップ to チップ4秒)

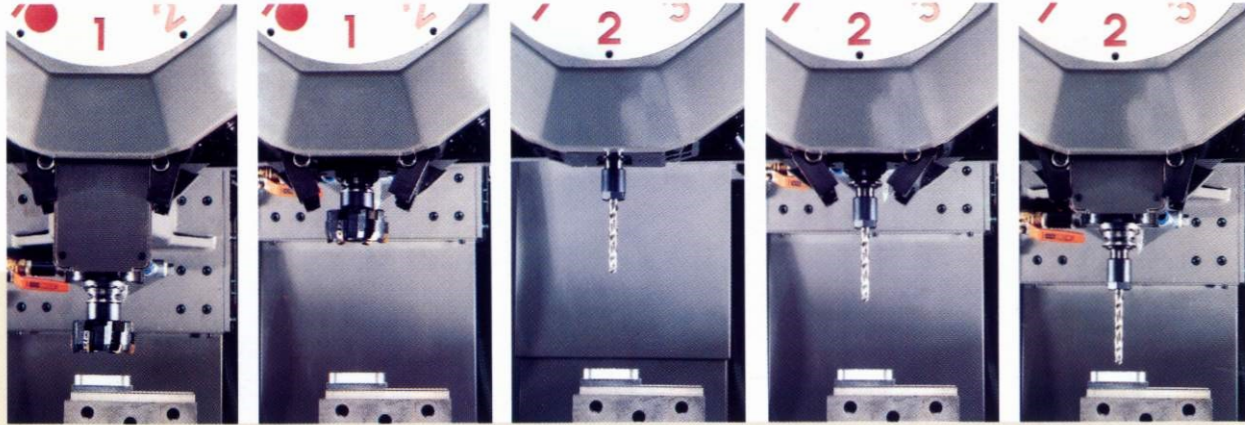

高速位置決め

早送り速度(20m/min)、高速立上げ、高速立下げ

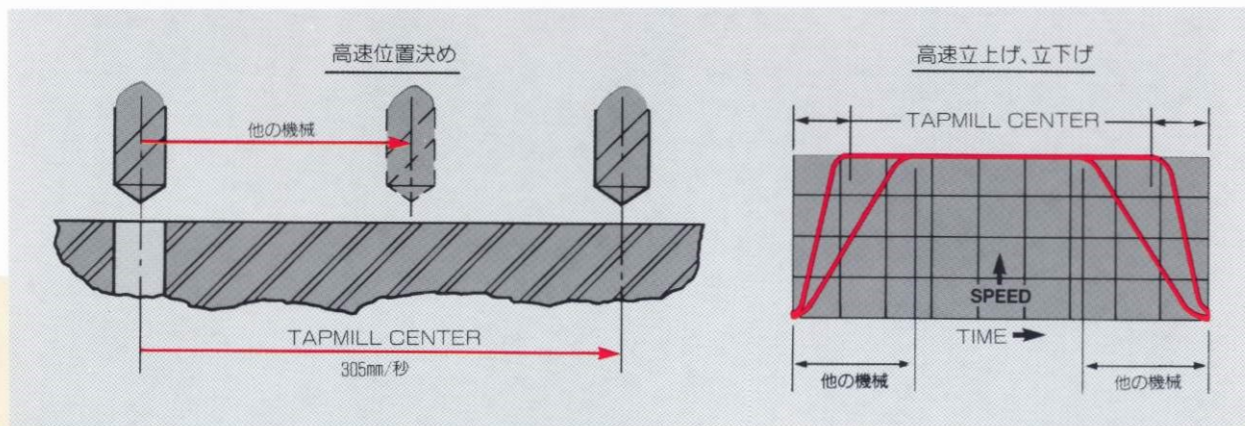

高速タッピング

高精度リジッドタッピング

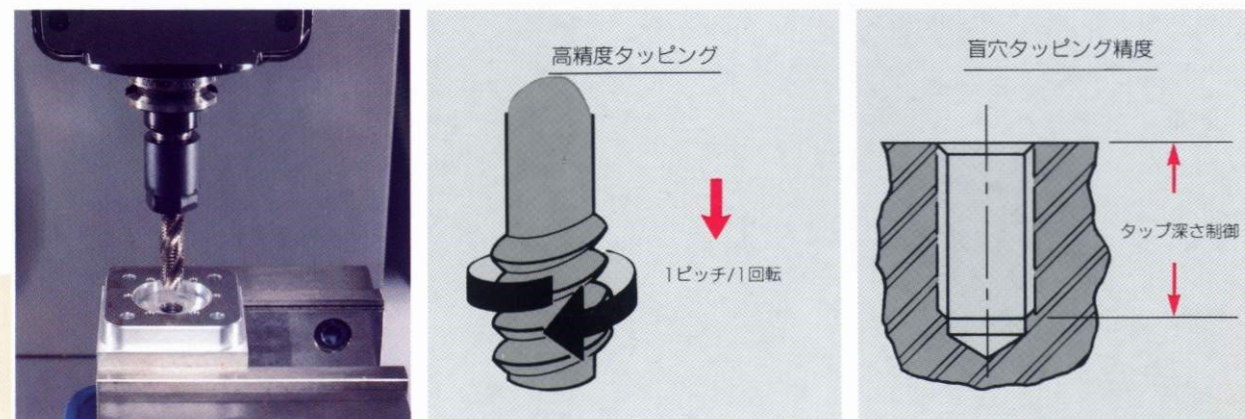

重切削加工

鉄、鋳物のフライス加工

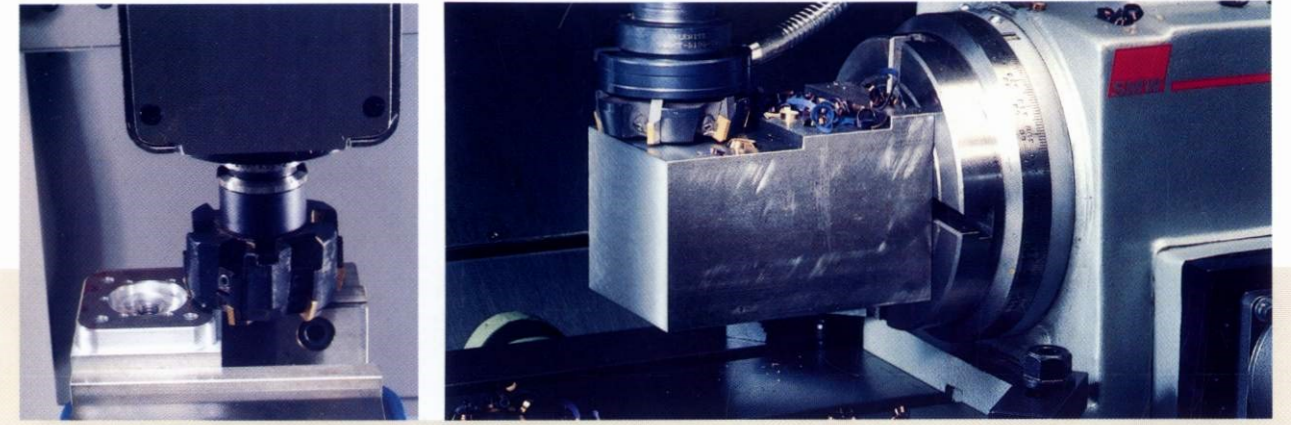

高精度位置決め

位置決め精度±0.005mm/全ストローク

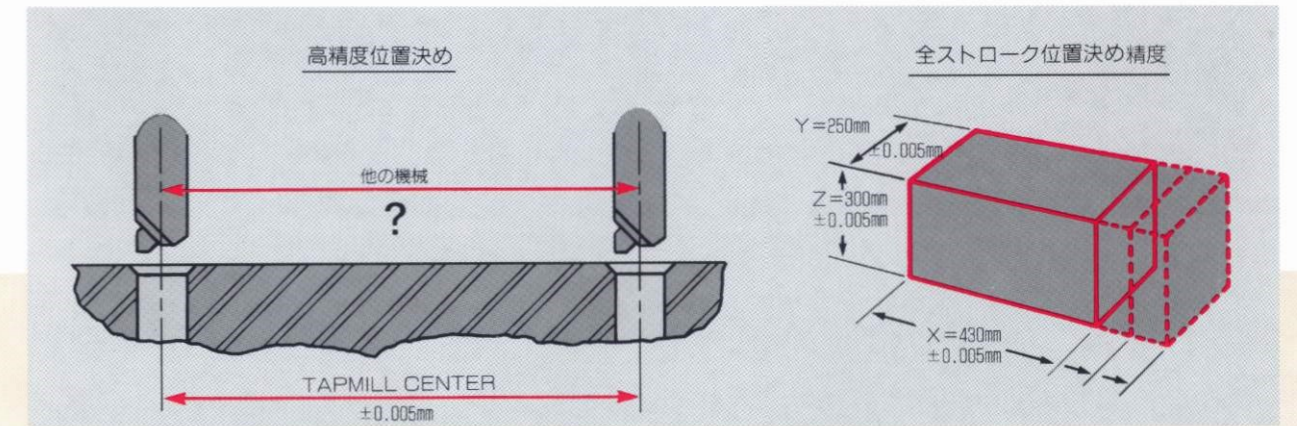

まとめ

高速仕上(加工時間40%短縮)

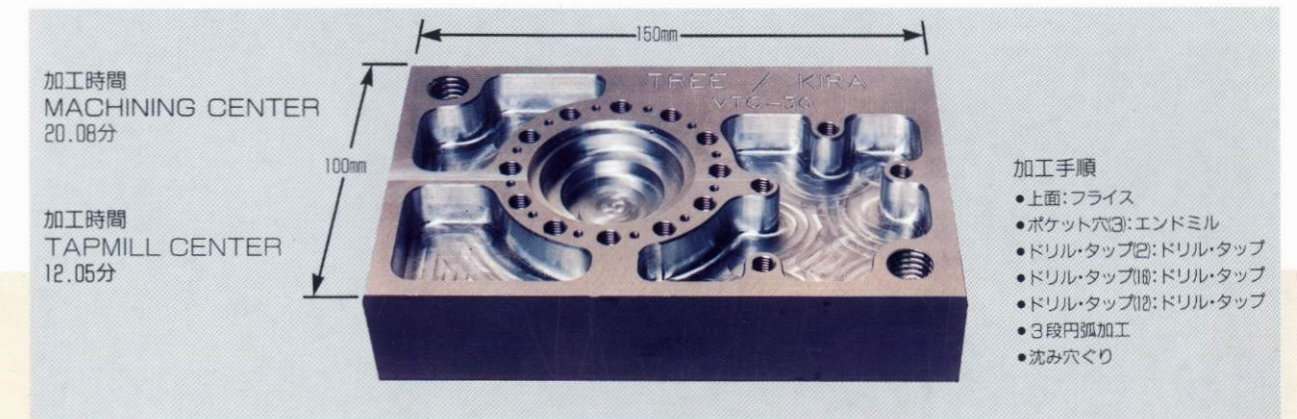

VTC30 TAPMILL CENTER

ATCツール10本。
工具交換はわずか2秒！

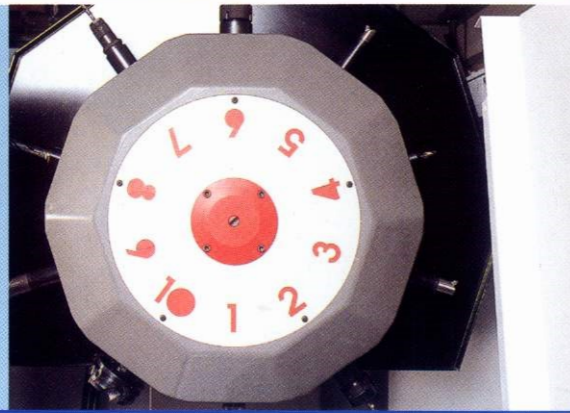

広い空間と作業性をよく
するために、ヘッドは垂直に設計。

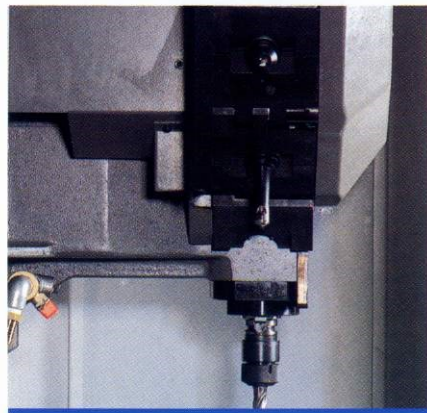

工具の脱着は簡単。
数秒で完了！



大きく開く両サイドのドアは、
メンテナンスを考慮。

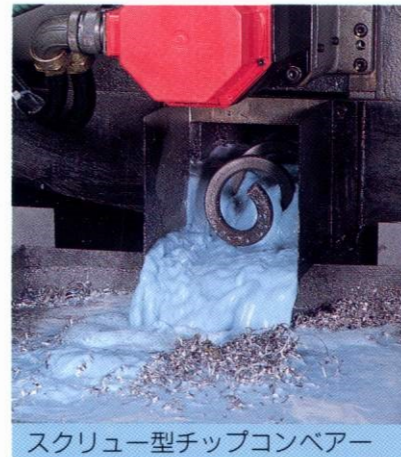

スクリュー型チップコンベアー

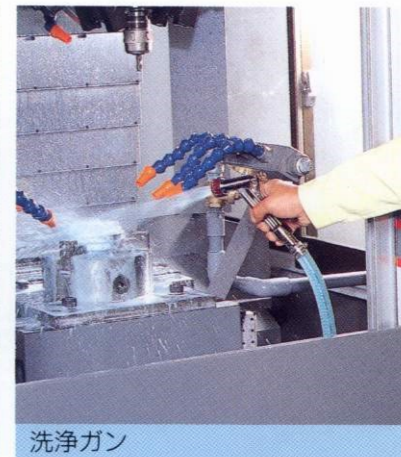

洗浄ガン

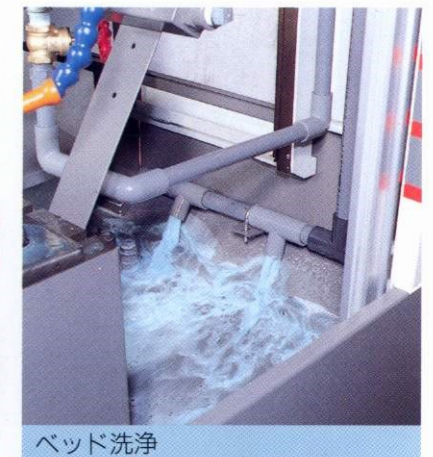

ベッド洗浄

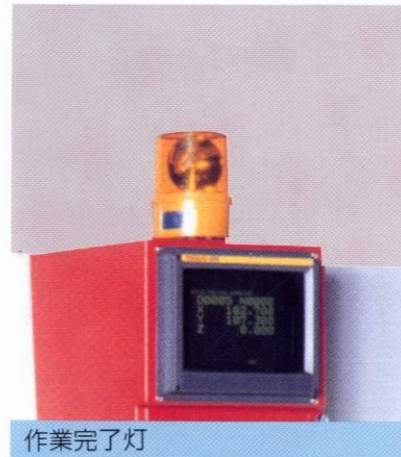

作業完了灯

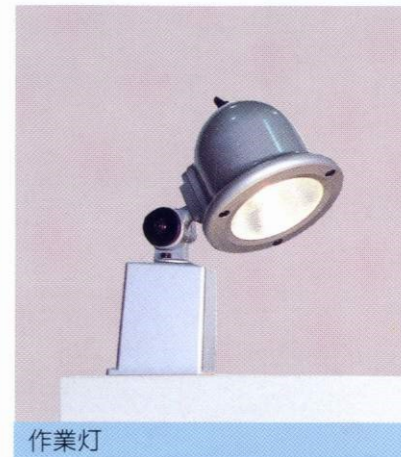

作業灯



オイルミスト

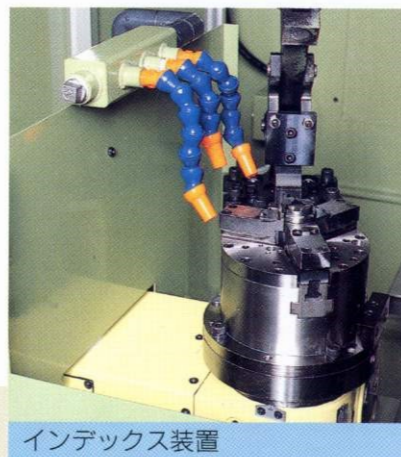

インデックス装置

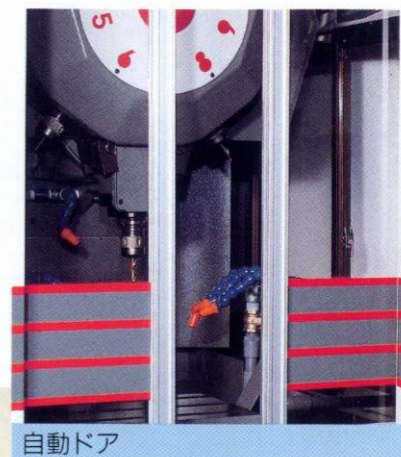

自動ドア

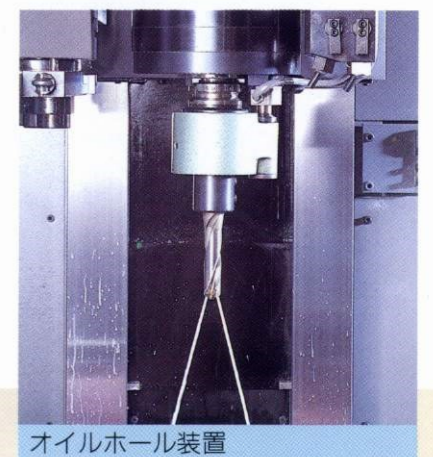

オイルホール装置

VTC-30 寸法図

(単位: mm)

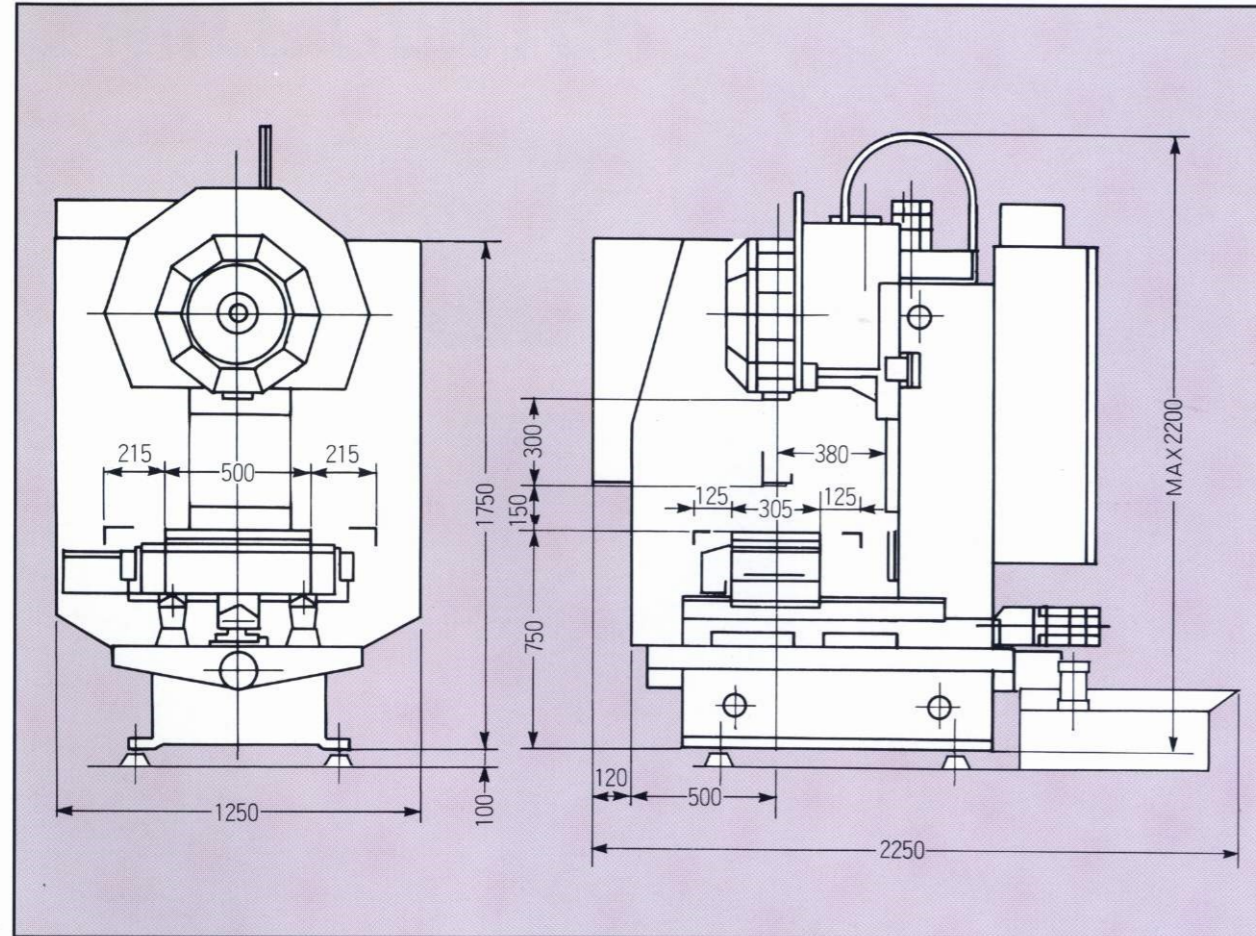

テーブル寸法図

(単位: mm)

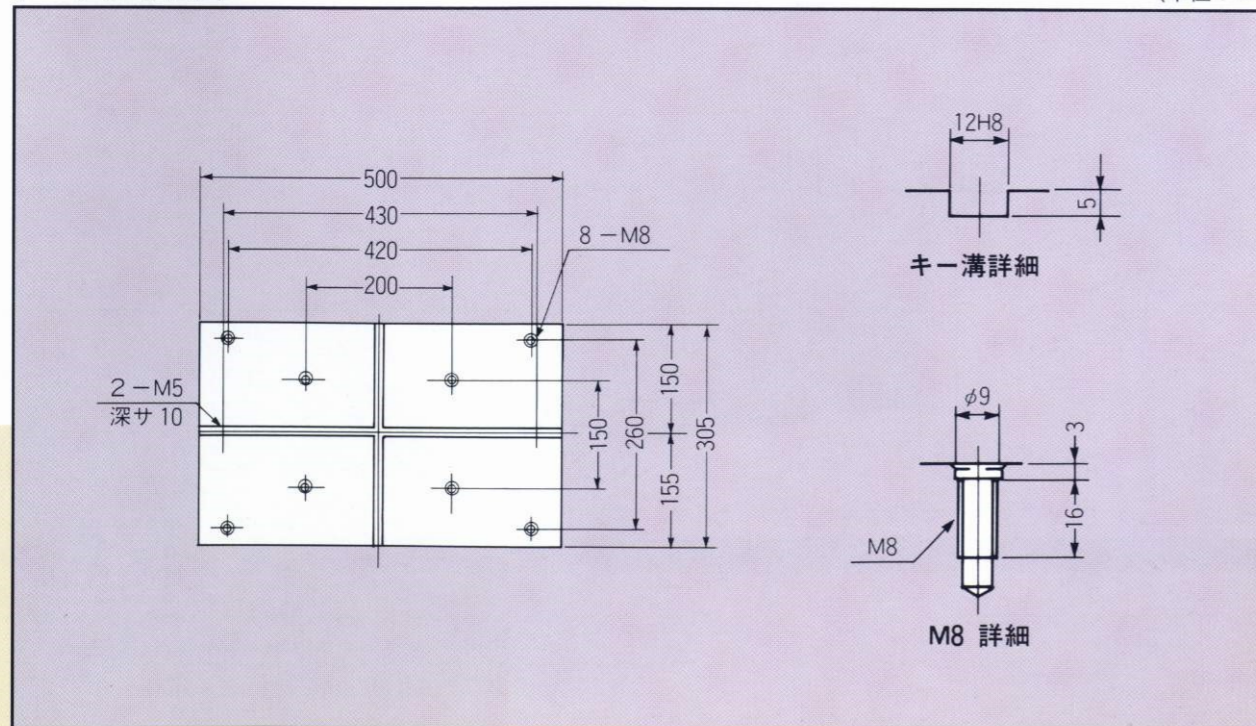

■機械仕様

●テーブル

テーブル作業面寸法 500×305mm
 テーブル上許容積載質量 200kg

●主軸・主軸ヘッド

テーブル上面と主軸端距離 150~450mm
 主軸中心とコラム前面の距離 380mm
 X軸方向移動距離 430mm
 Y軸方向移動距離 250mm
 Z軸方向移動距離 300mm
 早送り速度(X、Y、Z) 20m/min
 切削送り速度(X、Y、Z) 1~5000mm/min
 主軸回転数 低速型120~4000rpm
 中速型240~8000rpm
 高速型360~12000rpm

主軸モータ(連続/10分)
 スピンドルターバ NT30

●ATC

工具本数 10本
 工具最大質量 3kg
 工具最大長さ 200mm
 工具最大径 φ80
 工具選択方式 ランダムセレクト
 工具交換時間 2秒

●その他

位置決め精度 0.01mm/全ストローク
 繰り返し位置決め精度 ±0.003mm
 機械の質量 約1800kg
 CNC装置 FANUC O-Mate MC

■機械標準付属品

据え付け用レベリングパット一式

■特別付属品

●機械特別付属品

チップコンベアー エアーブラスト
 切削油装置 指定色 洗浄ガン
 フルカバー M機能追加 主軸エアブロー
 作業灯 作業完了灯 サブテーブル
 自動ドア オイルミスト

●制御装置特別仕様

記憶編集追加10m(合計20m) ワーク座標系設定
 稼働時間計 オptionalストップ
 インチ/メトリック切り換え
 工具径補正C