

UNIVERSAL BAND SAWING MACHINE

ANDOSAW
アンドソーシリーズ

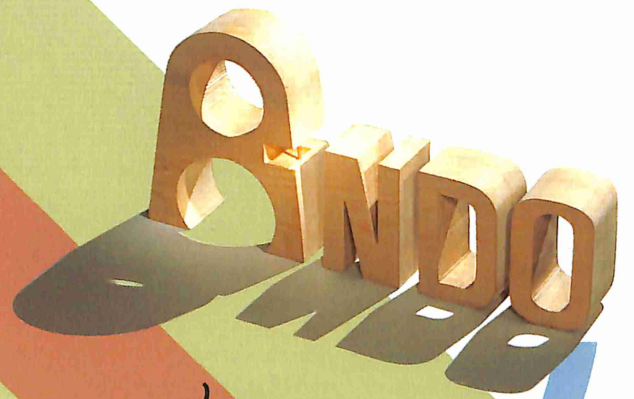
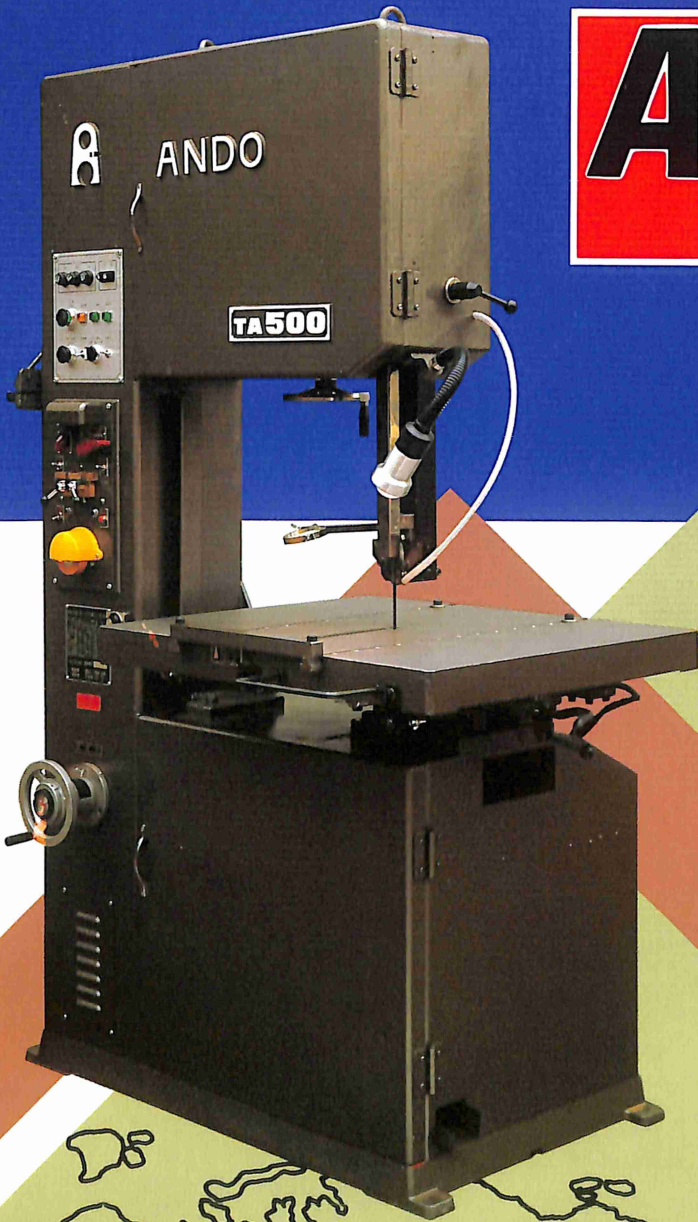

株式会社 アンドソー

帯ノコ盤＝多種多様な形状・サイズに切断加工ができるマシンです。



「アンドソー」は、だれでも安全に強力な切 高性能・高剛性は切断作業の省資源・省力



卓上型

TA-36

ボデーに鋳造（軽合金）を使用し、振動が少なく3点プーリー機構の軽便型コンターマシンです。

■TA-36型仕様

切断能力	最大厚さ 100mm
	最大奥行 360mm
ノコ刃速度	50m/min・100m/min
ノコ刃長さ	1690mm
テーブル寸法	450mm×320mm
テーブル傾斜	右 15度
モーター	単相200W（ギヤモートル）
機械寸法	720（高さ）×670（巾）×420（奥行）
重量	38 kg



卓上ワイド型

TA-600

ワイドな作業を容易にする3点プーリー機構、オール鋳造は堅牢で振動・騒音の少ない重量感あふれるデザインのコンターマシンです。

■TA-600型仕様

切断能力	最大厚さ 220mm（カバーを外した場合）		
	最大奥行 610mm		
ノコ刃速度	1速35m/min	2速65m/min	3速120m/min
ノコ刃長さ	2670mm～2740mm		
テーブル寸法	600mm×450mm		
テーブル傾斜	右 15度		
溶接機	200V 2KVA（ノコ刃巾3mm～10mmまで）		
モーター	駆動部 三相0.4KW（ギヤモートル）		
機械寸法	960（高さ）×1000（巾）×600（奥行）		
重量	210kg		

木工・発泡等の切断にはTA-600M・TA-600Hがございます。

直線自動装置付

TA-1000L

「ふところ」の深さを誇るワイドな最大級大型鋳造ボデー（F C）3点プーリー機構の直線自動装置付です。重切削も可能な強力型です。

■TA-1000・TA-1000L型仕様

切断能力	最大厚さ 210mm
	最大奥行 1000mm
ノコ刃速度	無段変速 25m/min～110m/min
ノコ刃長さ	4030mm～4150mm
テーブル寸法	750mm×700mm
補助テーブル寸法	450mm×700mm
テーブル傾斜	左右 15度
溶接機	200V 3KVA（ノコ刃巾3mm～13mmまで）
モーター	駆動部 三相1.5KW（2HP）
モーター	補助部 三相0.75KW（1HP）
モーター	補助部 三相0.4KW（ギヤモートル）（L型）
エア装置	強力エアブレーキ付内蔵
機械寸法	960（高さ）×2030（巾）×1150（奥行）（L型）
重量	1100kg（L型）

L型（直線自動装置付）



※オプションインバータ仕様も承っております。

ト断作業ができます。 <切れ味が抜群です。> 化を促進するコンパクト設計です。

直線自動装置付

TA-400L

TA-400L・500L型は直線切断を自動化するためテーブル裏面に特殊焼入れシャフト(2本φ30)とスライドベアリングを採用、40Wギヤード可変速モーターと電磁クラッチでテーブルを自動送りする装置を採用して直線切断を自動化しました。テーブルの支えに半円形特殊機構を採用、テーブルを左右15度に傾斜でき、テーブル送りは常にスピードコントロールが可能です。

■ TA-400L型仕様

切断能力	最大厚さ 310mm
	最大奥行 400mm
ノコ刃速度	無段変速 25m/min~150m/min
ノコ刃長さ	3480mm~3680mm
テーブル寸法	750mm×700mm
テーブルストローク	320mm
テーブル傾斜	左右 15度
溶接機	200V 3kVA (ノコ刃9厚×4~10mm巾)
モーター	駆動部 三相 1.5kW (2HP)
モーター	ガイドフレーム上・下 25W
モーター	テーブル送り 40W 電磁クラッチ付
エア装置	強力ブロワーホソフ内蔵
機械寸法	1930(高さ)×1150(巾)×1250(奥行)
重量	720kg

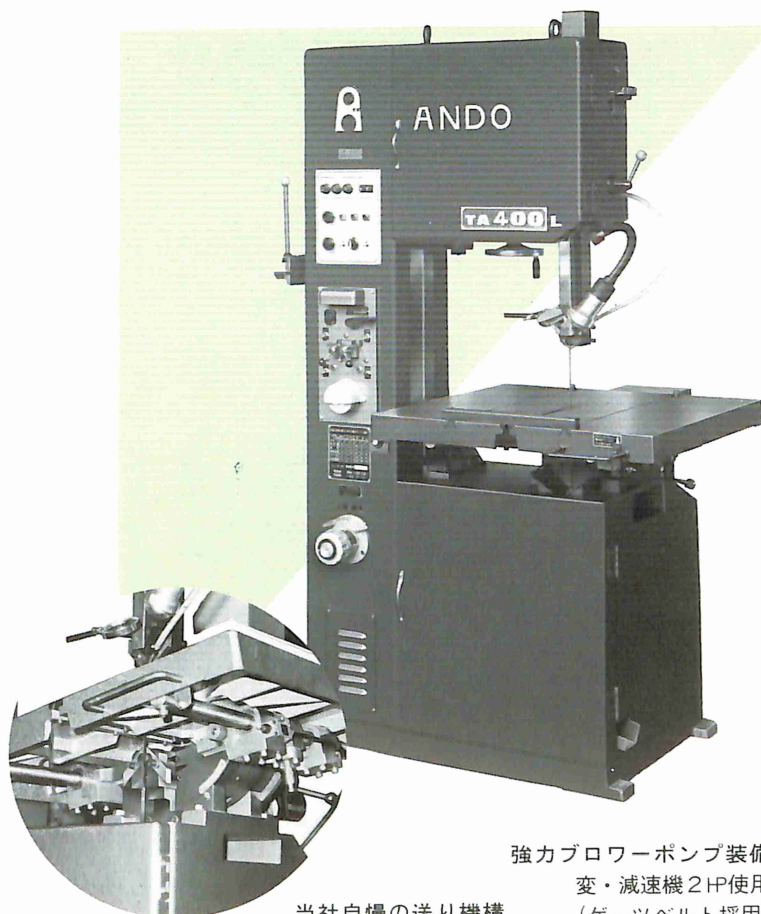

強力ブロワーポンプ装備
変・減速機2HP使用
当社自慢の送り機構 (ゲーツベルト採用)
リミットスイッチにより定寸で全停止可能



当社自慢の送り機構 変・減速機2HP使用
(ゲーツベルト採用)

直線自動装置付

TA-500L

ユーザーニーズに応えたアンドソー最大級のコンターマシンです。重量物の切断加工に威力を発揮します。

■ TA-500L型仕様

切断能力	最大厚さ 310mm
	最大奥行 500mm
ノコ刃速度	無段変速 25m/min~150m/min
ノコ刃長さ	3830mm~4030mm
テーブル寸法	750mm×700mm
テーブルストローク	320mm
テーブル傾斜	左右 15度
溶接機	200V 3kVA (ノコ刃9厚×4~10mm巾)
モーター	駆動部 三相 1.5kW (2HP)
モーター	ガイドフレーム上・下 25W
モーター	テーブル送り 40W 電磁クラッチ付
エア装置	強力ブロワーホソフ内蔵
機械寸法	1930(高さ)×1150(巾)×1250(奥行)
重量	880kg

直線自動装置は、全機種とも、リニアボールベアリングとスライドシャフトの採用により、重切削等でも精密切断が可能です。

※製品改良のため予告なしで仕様変更する場合があります。

万能型

TA-300

標準型帯ノコ盤で切れ味抜群なアンドソー自慢のコンターマシンです。

■TA-300・TA-300L型仕様

形 式	TA-300型	TA-300L型
切断能力	最大厚さ	200mm
	最大奥行	300mm
ノコ刃速度	無段変速 25m/min~100m/min	
ノコ刃長さ	2600mm~2720mm	
テーブル寸法	550mm~450mm	590mm~570mm
テーブルストローク	—	270mm
テーブル傾斜	左右前後 15度	左右 10度
溶接機	200V 2KVA (ノコ刃0.65厚×2~10mm巾)	
モーター	三相 0.75KW (1HP)	
エア装置	外部入力 (カブラ付)	
機械寸法	高さ 巾 奥行	高さ 巾 奥行
	1490×850×600	1490×970×830
重 量	310kg	350kg

新発売

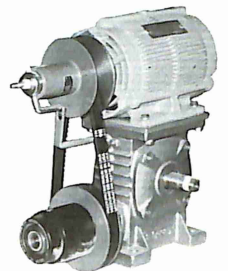
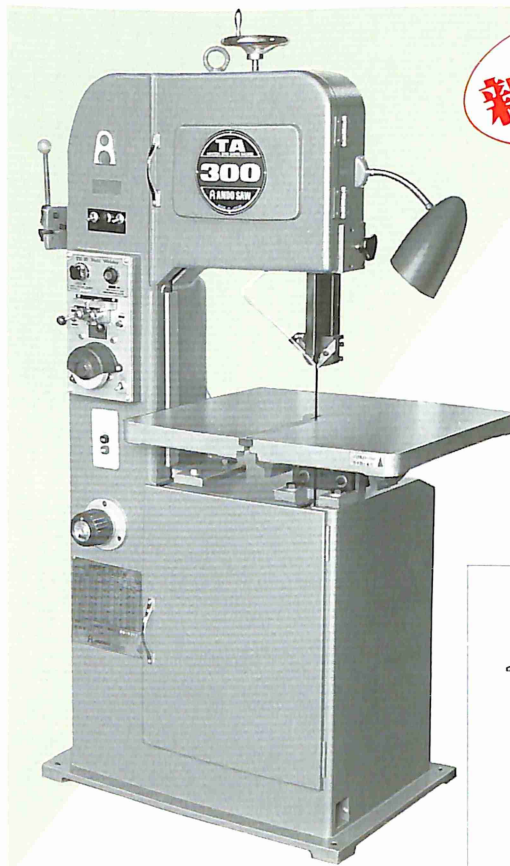

変・減速機



新発売



ノコ刃変速
インデックス

変・減速機 1HP使用
(ゲーツベルト採用)

※オプション……テーブルT溝

直線自動装置付

TA-300L

リニアボールベアリングとスライドシャフト機構により、従来の固定レール式に比べ、精密切断が可能となりました。又、このクラス最大のテーブルを使用し、最長のストロークを実現しました。

標準小型

TA-250

小物加工に最適な軽便型で、移動は簡単なコンターマシンです。

■TA-250型仕様

切断能力	最大厚さ	110mm
	最大奥行	250mm
ノコ刃速度	無段変速 25m/min~100m/min	
ノコ刃長さ	2200mm~2300mm	
テーブル寸法	450mm×350mm	
テーブル傾斜	左右前後 15度	
溶接機	200V 2KVA (ノコ刃0.65厚×2~10mm巾)	
モーター	三相 0.4KW (1/2HP)	
機械寸法	1240(高さ)×670(巾)×460(奥行)	
重 量	150kg	

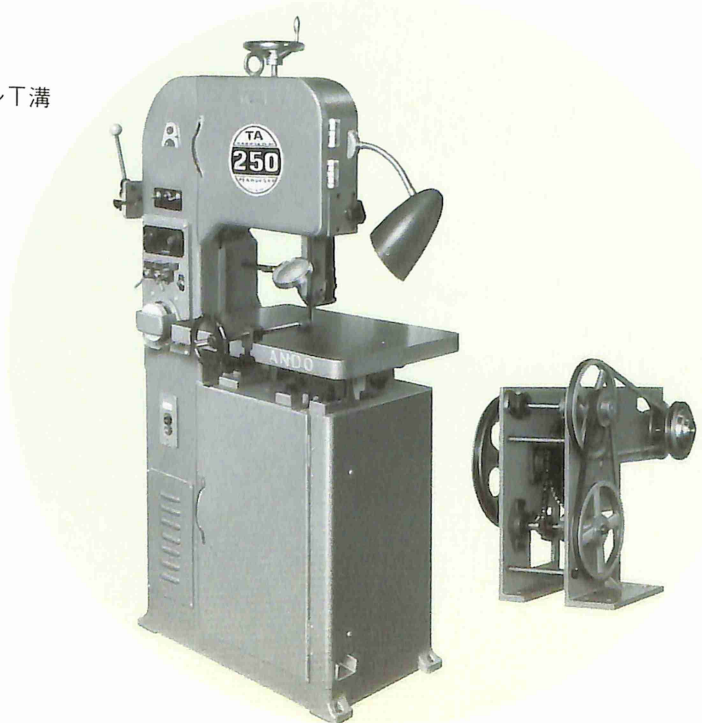

ユーザーニーズに応える、ベスト

強力精密万能型

TA-350

無段変・減速機採用、切断作業にヘビー級の威力を発揮し高性能・堅牢無比なアンドソーNo.1のアイドルコンターマシンです。

■TA-350型仕様

切断能力	最大厚さ 250mm 最大奥行 350mm
ノコ刃速度	無段変速 25m/min～100m/min
ノコ刃長さ	3100mm～3250mm
テーブル寸法	590mm×520mm
テーブル傾斜	左右前後 15度
溶接機	200V 2KVA (ノコ刃 65厚×2～10mm巾)
モーター	三相 1.5KW (2HP)
エア装置	強力ブローポンプ内蔵
機械寸法	1730(高さ)×890(巾)×630(奥行)
重量	350kg

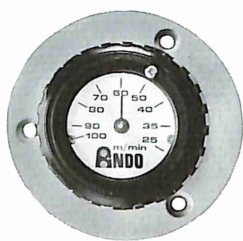

ノコ刃変速
インデックス

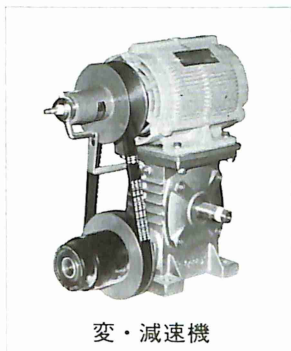

変・減速機

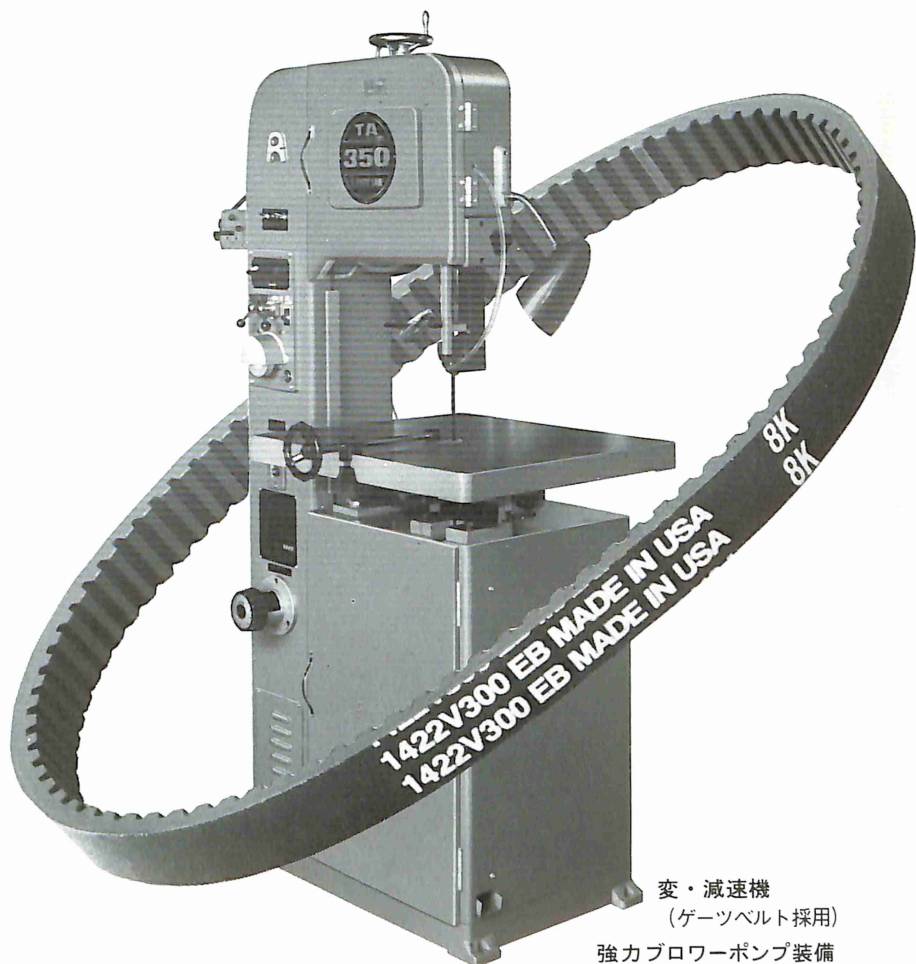

変・減速機
(ゲーツベルト採用)
強力ブローポンプ装備

アンドソー独自機構

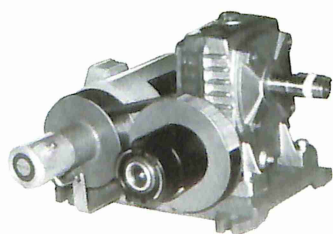

変・減速機

業界唯一の幅広変速機構により、重切削をする時の低速時に、トルクが一番弱くなり、スリップするという、Vベルト変速機の欠点を補い、低速時に最大トルクが得られ、全域でスリップのない強力な切削を実現しました。



ゲーツベルト
米国ゲーツ社製

ゲーツベルト変速機と減速機の採用により、ベルトは長寿命・大伝導馬力のゲーツベルト1本だけです。従来機のように、Vベルトを3本～4本使った構造に比べ、メンテナンスの手間が格段に省けます。

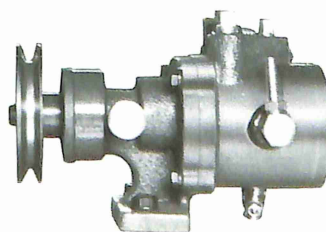

強力ブローポンプ

当社開発の、強力ロータリーブローポンプを内蔵、強力エアにより、切粉除去はいうまでもなく、鋸刃の冷却にも威力を発揮し、鋸刃寿命が一段と伸びるため、コストダウンにもつながります。

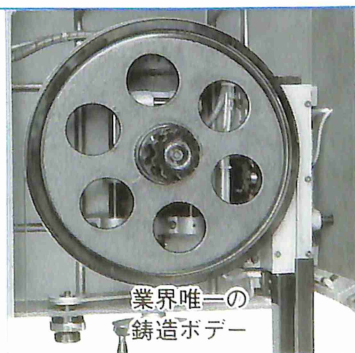

業界唯一の
鋳造ポデー

鋳造ポデーを採用している国産唯一のメーカーです。この機構により板金ポデーの欠点であった、鋸刃のビビリによる刃コボレが一段と少なくなり、重切削なども力強い切削が可能になりました。

セラーコンターマシンです。

高級精密万能型

TA-400

ボデーに鋳造（FC）を使用、重切削に対し振動が少なく音が静かでテーブルの支えに半月形の特長機構を採用、テーブルを左右に15度に傾斜でき、金型等の斜め切断ができます。

変・減速機2HP使用（ゲーツベルト採用）で重切削加工が容易にでき、当社自慢の強力ブロワーポンプ装備してあります。

■ TA-400型仕様

切断能力	最大厚さ 310mm
	最大奥行 400mm
ノコ刃速度	無段変速 25m/min~150m/min
ノコ刃長さ	3480mm~3680mm
テーブル寸法	700mm×650mm
テーブル傾斜	左右 15度
溶接機	200V 3KVA（ノコ刃0.9厚×4~10mm巾）
モーター	三相 1.5KW（2HP）
エアー装置	強力ブロワーポンプ内蔵
機械寸法	1930（高さ）×1130（巾）×820（奥行）
重量	630kg

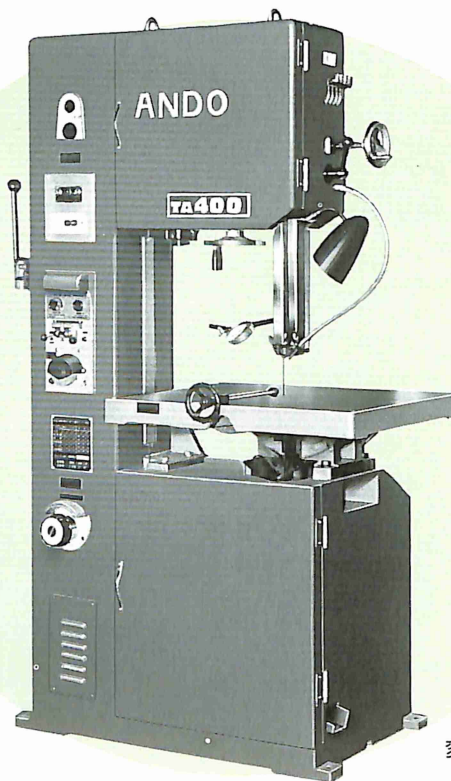

変・減速機
（ゲーツベルト採用）
強力ブロワーポンプ装備

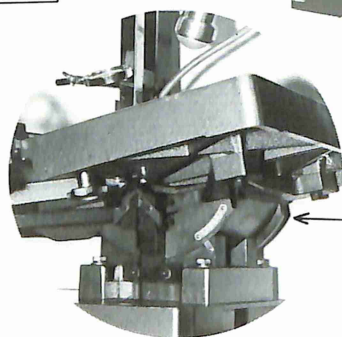

←重切削に耐える強靱なブラケット機構



変・減速機
（ゲーツベルト採用）
強力ブロワーポンプ装備

最高級精密万能型

TA-500

ガイドフレームは太く重切削に耐え、一層強力な切断加工を可能にした大型機です。

■ TA-500型仕様

切断能力	最大厚さ 310mm
	最大奥行 500mm
ノコ刃速度	無段変速 25m/min~150m/min
ノコ刃長さ	3830mm~4030mm
テーブル寸法	750mm~700mm
テーブル傾斜	左右 15度
溶接機	200V 3KVA（ノコ刃0.9厚×4~10mm巾）
モーター	駆動部 三相 1.5KW（2HP）
エアー装置	強力ブロワーポンプ内蔵
機械寸法	2015（高さ）×1250（巾）×890（奥行）
重量	800kg

省カシリーズ

直線自動切断装置

このクラス唯一のT溝付テーブルで長物、
角度切断のクランプもワンタッチでOK。
(TA-400L、500L、1000L)

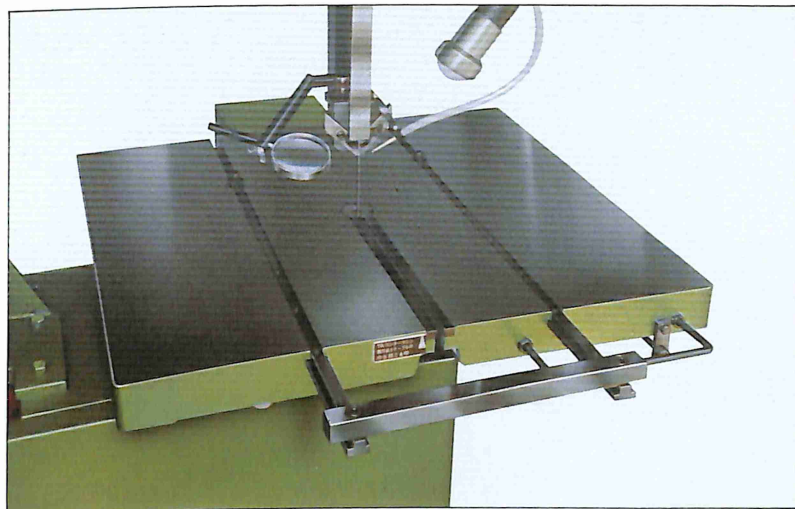
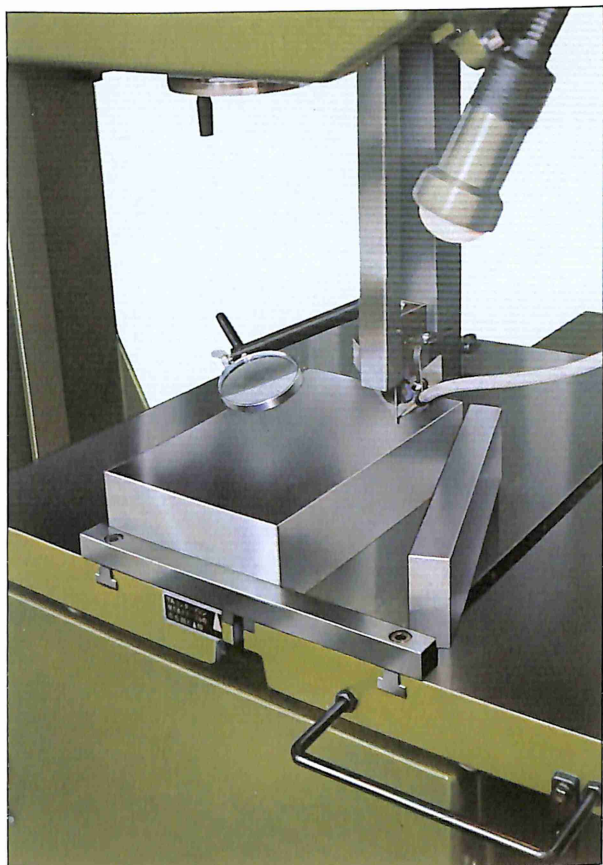

四面研磨、電動式ガイドフレームの機構により、重切削等でも、精密切断が可能です。
(TA-400L、500L、1000L)

直線自動装置付

TA-350L

TA-350L型は直線切断を自動化するため、テーブル裏面に特殊焼入れシャフト(2本φ25)とスライドベアリングを採用、25Wギヤード可変速モーターと電磁クラッチでテーブルを自動送りする装置を採用して直線切断を自動化しました。テーブルの支えに半月形の特機機構を採用、テーブルを左右10度に傾斜でき、テーブル送りは常にスピードコントロールが可能です。

TA-350L型仕様

切断能力	最大厚さ 240mm 最大奥行 350mm
ノコ刃速度	無段変速 25m/min~100m/min
ノコ刃長さ	3100mm~3250mm
テーブル寸法	590mm×570mm
テーブルストローク	270mm
テーブル傾斜	左右 10度
溶接機	200V 2kVA (ノコ刃厚4~10mm用)
モーター	相 1.5kW (2HP)
モーター	テーブル送り 25W 電磁クラッチ付
エア装置	強力エアホース 内蔵
機械寸法	1730(高さ)×990(巾)×830(奥行き)
重量	85kg

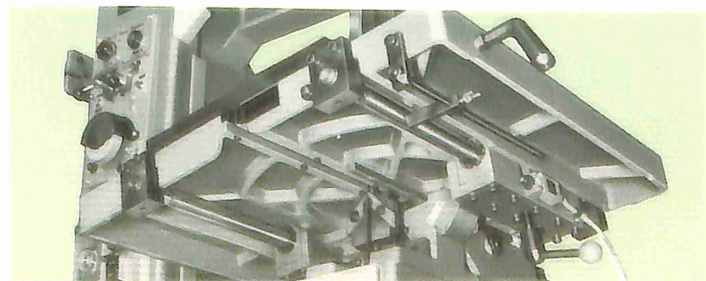
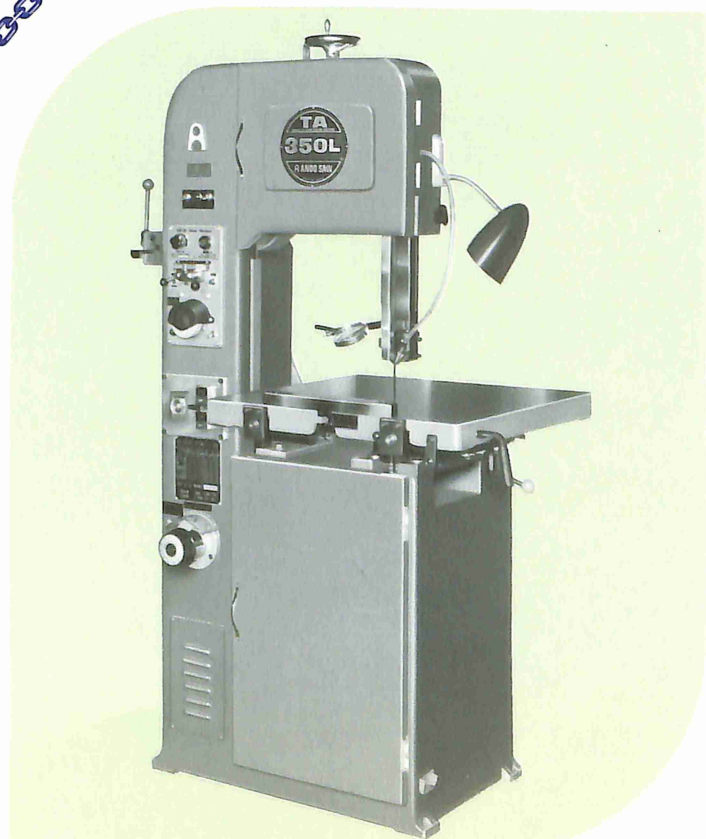

リミットスイッチにより定寸で全停止可能
※オプション……テーブルT溝

アンドソーは、ユーザーニーズにより各種自動切断装置の設計、製作も承っております。



* 弊社製作、世界最大級直線自動型コンターマシン

* 奥行1500mm、定盤3000mm、ベース6500mm、許容積載荷重 6 ton

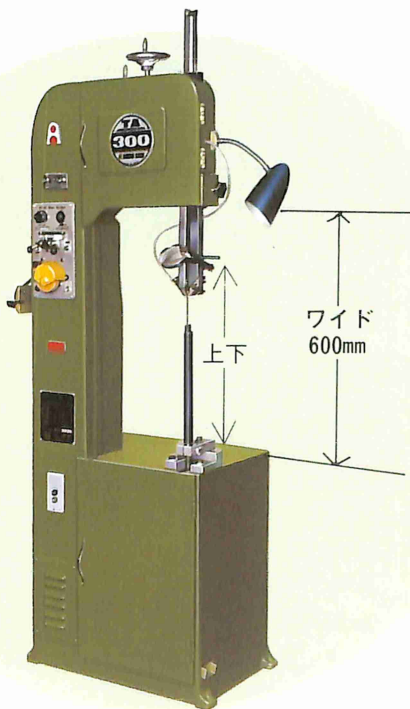

ガイドポスト上下スライド式

試作板金加工専用機

TA-300R

自動車関係などの変形板金加工の専用機です。ガイドポストは、上下スライド方式ですから切断材料に合った高さを選択できます。

■ TA-300R型仕様

切断能力	ガイドポスト最高位置 450mm
	ガイドポスト最低位置 300mm
	最大奥行 300mm
ノコ刃速度	無段変速 50m/min ~ 200m/min
ノコ刃長さ	3100mm ~ 3230mm
溶接機	200V 2KVA
モーター	駆動部 三相 0.75KW (1HP)
エアー装置	外部入力式 (カプラ付)
機械寸法	1780 (高さ) × 750 (巾) × 380 (奥行)
重量	280kg

アンドソーは、いつでも貴社の切断作業に関するご要望にお応えできる体制を整えています。お気軽にご相談下さい。

● 万能帯ノコ盤 ●



株式会社

アンドソー

● 代理店

本社・工場 / 〒496 愛知県津島市大縄町9-6-2
TEL (0567) 28-5621 (代) FAX (0567) 24-6537
名古屋営業所 / 〒496 愛知県津島市大縄町9-6-2
TEL (0567) 28-5600 (代) FAX (0567) 24-6537
東京営業所 / 〒121 東京都足立区南花畑5-4-8
TEL (03) 858-5600 FAX (03) 858-5601
大阪営業所 / 〒577 東大阪市宝持4-10-10
TEL (06) 725-7149 FAX (06) 725-7144