

1.2 仕 様

(1) KS-55形 仕 様

諸 元		形 式	
		高 速 形 ・ ベルト 駆 動	
		K S P	KSJ (A) P
主 軸 頭	主 軸 端 形 式	J I S № 4 0	
	主 軸 速 度	1 2 段 , 7 5 - 1 1 5 - 1 7 5 - 2 6 0 - 4 0 0 - 5 0 0 - 6 0 0 - 7 7 0 - 1 1 6 0 - 1 7 5 0 - 2 6 5 0 - 4 0 0 0 r.p.m	
	ク イ ル 上 下 動 き	1 0 0 mm	
	ク イ ル 送 り 速 度		0.04 , 0.08 , 0.16 mm/rev
	主 軸 頭 旋 回 角 度	+ 4 5 °	
テ ー ブ ル	長 さ × 幅	1 1 0 0 × 2 5 0 mm	
	T 溝 の 巾 × 本 数	1 4 mm × 3 本	
運 動 範 囲	テ ー ブ ル 左 右 動 き	5 5 0 mm	
	テ ー ブ ル 前 後 動 き	2 5 0 mm	
	ニ ー 上 下 動 き	3 5 0 mm	
	オ ー バ アーム 前 後 動 き	3 0 0 mm	
	主 軸 端 面 から テ ー ブ ル 上 面 ま で	5 ~ 4 5 5 mm	
	主 軸 中 心 から コ ラ ム 前 面 ま で	1 2 5 ~ 4 2 5 mm	
送 り 速 度	テ ー ブ ル 送 り 速 度	2 2 ~ 8 3 0 mm/min ( 5 0 Hz ) 2 6 ~ 1 0 0 0 mm/min ( 6 0 Hz )	
	テ ー ブ ル 早 送 り 速 度	2 9 0 0 mm/min ( 5 0 Hz ) 3 5 0 0 mm/min ( 6 0 Hz )	
デ ジ タ ル 位 置 読 取 装 置	読 取 り 範 囲	5 5 0 × 2 5 0 mm	
	最 小 読 取 り 量	0.005 mm	
モ ー タ	主 軸 駆 動 用	1.5 kW 4 P	
	送 り 駆 動 用	0.45 / 0.25 kW 4 P / 8 P	
	切 削 油 ポンプ 用	0.1 kW 2 P	
機 械 重 量		1 4 5 0 kg	1 5 5 0 kg

### 1.3 主要寸法

#### (1) KS-55形 主要寸法

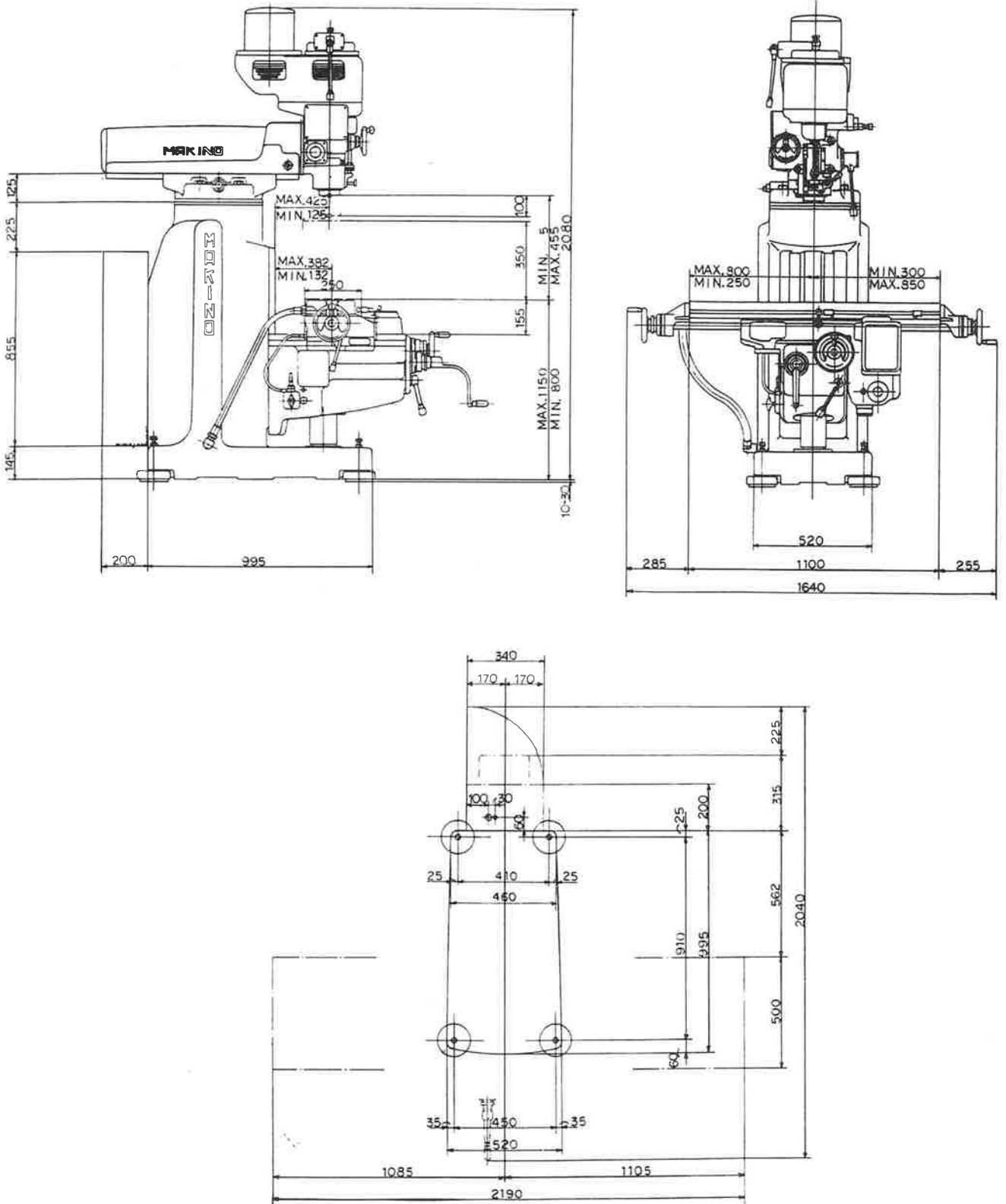

图 1.2