

エコリッチR

IE4クラス超
電動機高効率規制対象外

油圧とダイキン独自のモータ技術を融合。
IPMモータの省エネ性に加え、
機能も大幅にアップ。



INDEX

ハイブリッド油圧ユニット
機種一覧表 P.1

システム構成
省エネのしくみ P.2

特長 P.3

機能説明
オプション機能 P.4

形式記号説明・仕様
代表特性(圧力-流量特性) P.5

外形寸法図 P.6

結線要領 P.7

別売オプション
エコリッチR 取扱い P.8

ハイブリッド油圧システムを
ささえる省エネ技術 P.9

省エネ事例 P.10

ハイブリッド油圧ユニット 機種一覧表

機械ごとに仕様もさまざま。

だからダイキンは機械別に機能や能力を持ったハイブリッド油圧ユニットをラインナップ。

		0.75kW相当	1.5kW相当	2.2kW相当	2.8kW相当	3.7kW相当	5.0kW相当	7.0kW相当	11.0kW相当
工作機械用	エコリッチ	EHU1404 通信 Hyb. Win	EHU2504 通信 Hyb. Win	EHU2507 通信 Hyb. Win	EHU3007 通信 Hyb. Win	3.7	5.0	7.0	11.0
	エコリッチR	0.75	1.5	EHU15R-M07 16 PQ 通信 アナログ Hyb. Win	EHU30R-M07 16 PQ 通信 アナログ Hyb. Win	3.7	5.0	7.0	11.0
	スーパーエコリッチ	0.75	EHU30S-M075R アイドル	2.2	2.8	3.7	5.0	7.0	11.0
一般産業機械用	ユニットタイプ	0.75	1.5	SUT03S1507 16 PQ 通信 アナログ Hyb. Win	SUT03S3007 SUT03S1510 16 PQ 通信 アナログ Hyb. Win	SUT03S4007 SUT03S3010 SUT03S1516 SUT06D4016 16 PQ 通信 アナログ Hyb. Win	SUT06S6007 SUT06S3016 SUT06D6021 SUT10D6021 16 PQ 通信 アナログ Hyb. Win	SUT10S8007 SUT10D8021 SUT16D8021 16 PQ 通信 アナログ Hyb. Win	P-SUT20D11KW 16 PQ 通信 Hyb. Win
	モータポンプタイプ	0.75	1.5	SUT00S1507 16 PQ 通信 アナログ Hyb. Win	SUT00S3007 SUT00S1510 16 PQ 通信 アナログ Hyb. Win	SUT00S4007 SUT00S3010 SUT00S1516 SUT00D4016 16 PQ 通信 アナログ Hyb. Win	SUT00S6007 SUT00S3016 SUT00D6021 16 PQ 通信 アナログ Hyb. Win	SUT00S8007 SUT00D8021 16 PQ 通信 アナログ Hyb. Win	SUT00S11007 SUT00D11021 16 PQ 通信 アナログ Hyb. Win

16 PQ 16パターン PQ制御
 通信 通信機能
 アナログ アナログ入力機能 ※シングルポンプにのみ適用されます。
 Hyb. Win Hybrid-Win対応 ※3頁参照ください。
 アイドル アイドルストップ

形式	電動機容量(※)	最高使用圧力(MPa)						最大吐出量(L/min)											タンク容量(L)		
		4	5	6	7	10	15	10	20	30	40	50	60	70	80	90	100	110			
エコリッチR	EHU15R-M0701	2.2kW相当	7.0						15.2												10
			7.0							15.2											
	EHU30R-M0701	2.8kW相当	7.0						28.5												10
			7.0							28.5											

※電動機容量は目安で一般の電動機容量とは異なります。

省エネはあたりまえ。プラスαの機能を搭載したダイキンハイブリッド油圧ユニット。

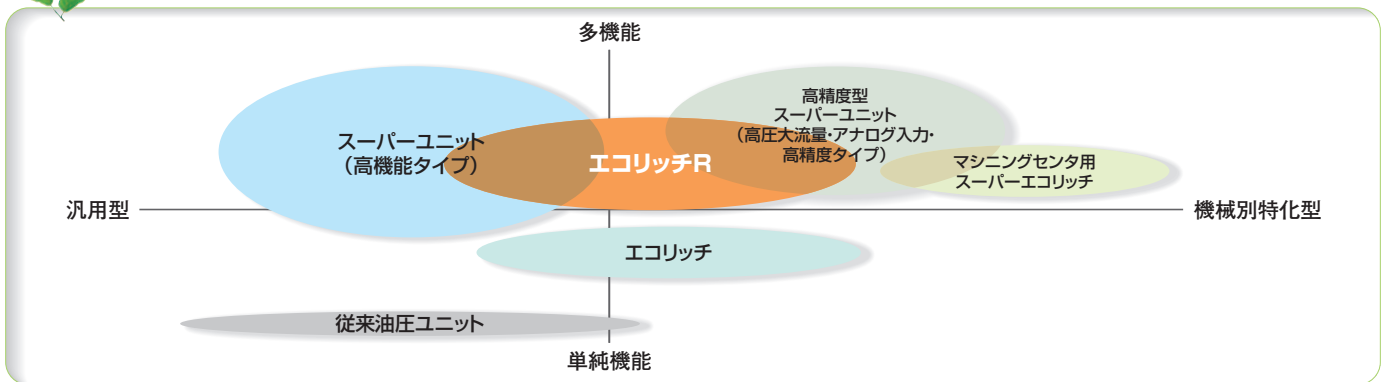

システム構成

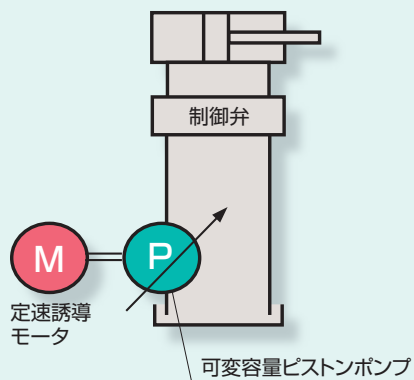

従来油圧システム

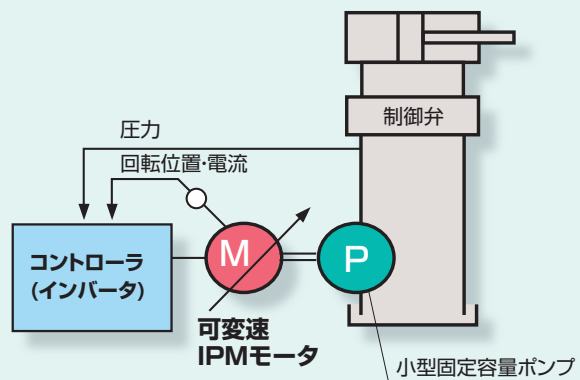

エコリッチRシステム

省エネルギーで低発熱・低騒音

- ◆ 高効率IPMモータで常に最適な回転数に制御するので、無駄なエネルギーが発生しません。
- ◆ モータの回転を必要最低回転数に制御することで、無駄な油温上昇を抑え作動油の劣化を抑制します。
- ◆ さらに保圧時の騒音も大幅にダウンします。

設置、操作が簡単

- ◆ 商用電源3相AC200Vを供給するだけで運転可能です。
- ◆ 簡単なキー操作で、圧力・流量設定ができます。
- ◆ 設定内容(圧力・流量設定)や運転時の状態が、デジタルで見易く表示されます。

省エネのしくみ

油圧の動作パターンと省エネ

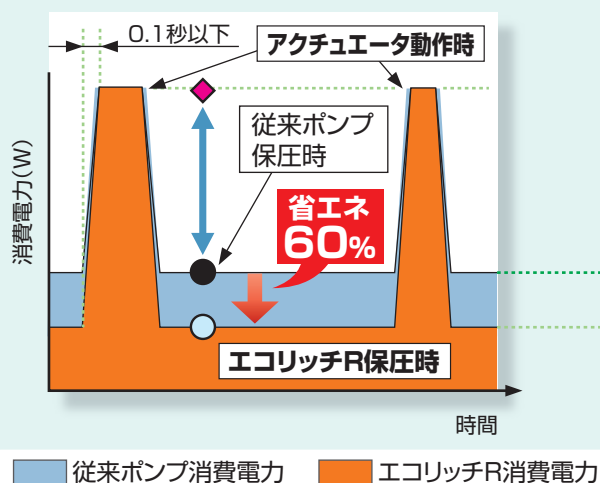

動作のしくみ

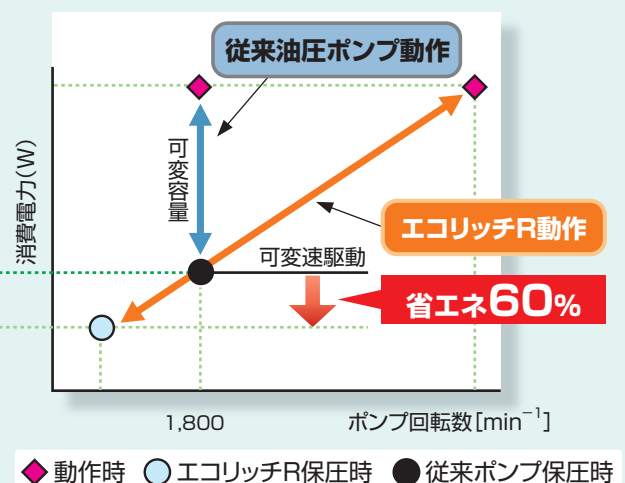

自律的省エネ圧力-流量制御

- ◆ 圧力を常にモニタすることにより、負荷状態に合わせて必要な時に必要な流量を供給します。
- ◆ 保圧時においては、圧力を保つのに必要な最低回転数でIPMモータ*を運転、一方流量が必要な油圧アクチュエータ動作時には、モータを高速回転させ、必要な流量を供給します。

※IPMモータの詳細は9頁をご参照ください。

特長 1 **高効率IPMモータ搭載でさらに省エネ性を向上しました**

マグネットトルク(コイルと永久磁石の吸引/反発力)とリラクタンストルク(コイルが鉄をひきつける力)の融合により生まれた、超省エネIPMモータ※を搭載。
※IPMモータ:Interior Permanent Magnet Synchronous Motor (埋込み磁石形同期モータ) IPMモータの詳細は9頁をご参照ください。

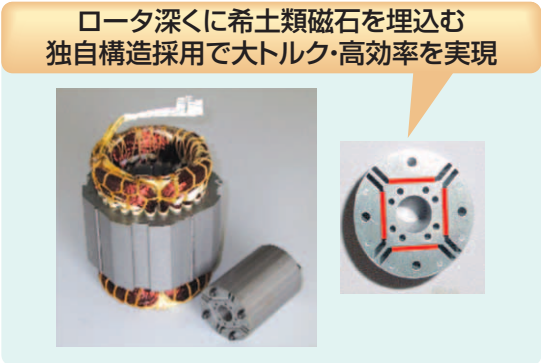
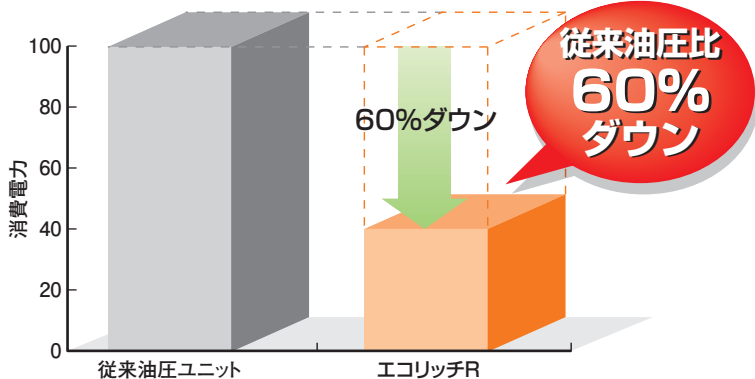

特長 2 **保圧時50dB(A)の低騒音を実現しました**

従来油圧ユニットと比べ、低騒音(7MPaの保圧時50dB(A)、全運転エリアでも70dB(A)以下)を実現しました。

■代表的な騒音レベル例

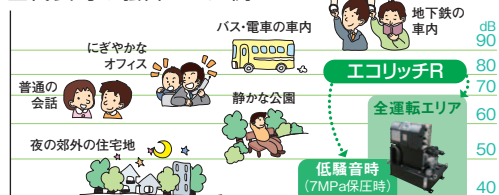

一般的には騒音レベル60dB(A)の環境で1m離れた人との日常会話が可能と言われています。

特長 3 **エコリッチRは電動機高効率規制の対象外です**

日本でも電動機の高効率規制が2015年4月から開始。一般的な電動機を搭載した油圧ユニットは規制対象となりますが、高効率IPMモータを搭載したエコリッチRは高効率規制の対象外です。

ハイブリッド油圧ユニット採用のメリット

- 1 仕向け地毎の電動機の載替えが不要です。
- 2 規制改正による機械の設計変更が不要です。
- 3 補用品の設計変更やメンテナンス工数が減ります。

特長 4 **全機種CEに適合しました**

全機種で機械指令、EMC指令、低電圧指令に適合。主機のCE認証の容易化につながります。

特長 5 **多段圧カー流量制御を16パターンに増加しました**

16パターンの圧カー流量設定値の登録と機械側からの外部入力信号による選択で簡単に多段圧カー流量制御を実現しました。またパラメータによる加減速時間変更で、切換時のショックレス調整も可能です。

特長 6 **タンク油量の低下を監視します**

「ドライ運転異常検出機能」を搭載。タンク内の油量が一定以下に低下した場合に自動的に運転をストップするため、ポンプの空回りを事前に防止。長寿命化に貢献します。

特長 7 **運転状態を簡単にモニタできます**

Hybrid-Win※を使用して圧力・流量・モータ回転数、その他内部データのモニタやグラフ表示が可能。データの一括表示で運転状態の把握が容易になります。



※Hybrid-Winはパソコンで内部状態をモニタするソフトウェアツールです。ツール本体および取扱説明書はホームページ(<http://www.daikinpmc.com/>)にユーザー登録して、無料でダウンロードが可能です。
 ※通信ケーブルは別売です。 ※別途、機種別モニタハネスが必要な機種があります。
 ※無線モジュールを追加して、スマートフォンや工場LANに接続することができます(オプション対応)。ユーザー様の日々の点検・保全や遠隔監視に役立ちます。

● シリンダを16パターンの圧力(P)-流量(Q)で制御できます。

- ・従来の各アクチュエータ回路に設けていた比例弁や比例圧力弁が不要になります。
- ・コントローラの操作パネルより圧力と流量を設定できます。
- ・外部入力信号により、16パターンの圧力と流量を選択することができます。
- ・圧力制御と流量制御の切り換えはエコリッチRが自律的に行ないます。

● 流量と圧力をショックレスに切り換えます。

- ・加速時間、減速時間の設定により流量切換時のショックや圧力切換時のショックを軽減することができます。

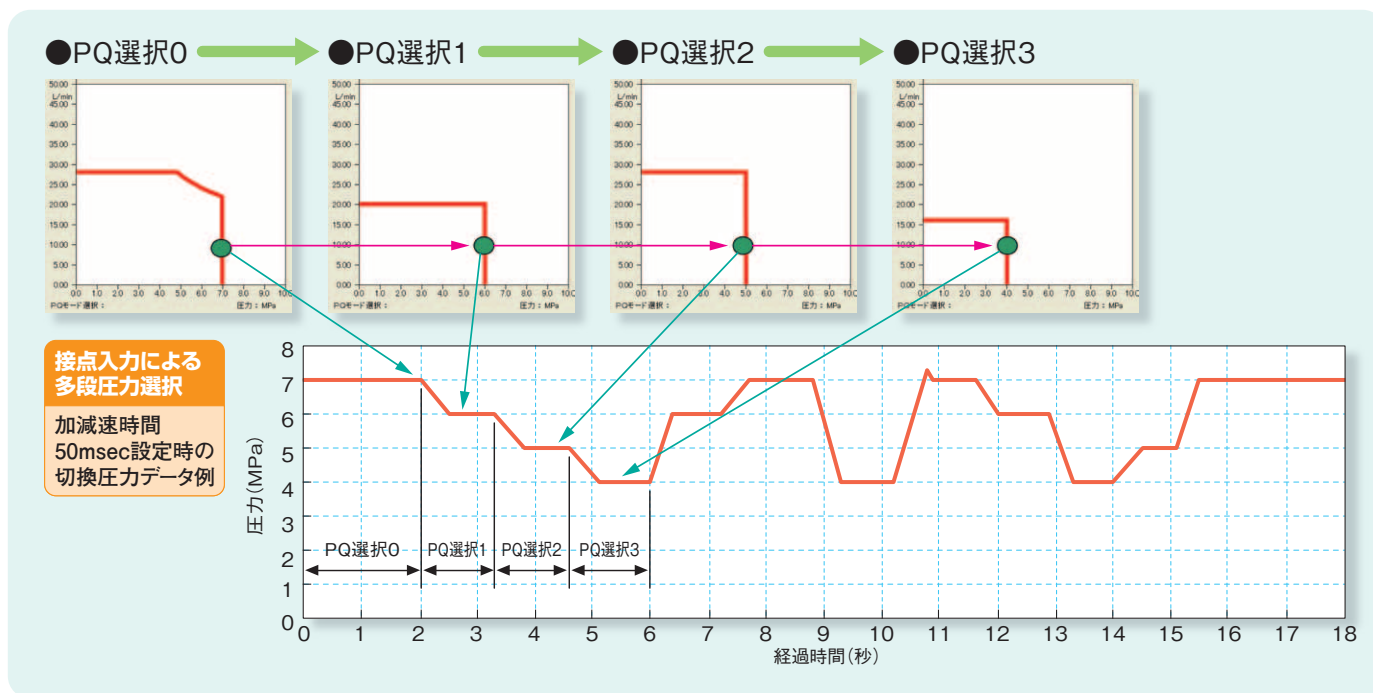

オプション機能

● 機能オプション

通信 通信機能

◆ RS232Cシリアル通信による遠隔・設定変更が可能になります。

機械側から市販のRS232C通信機能付きPLCやタッチパネルディスプレイ等を用い、圧力・流量、加速・減速時間等のパラメータを設定・表示できます。これにより速度や加圧力の変更が簡単に行えるようになり、多彩な機械の動作を実現できます。

アナログ 入力機能

◆ 圧力・流量を任意に連続的に制御可能になります。

機械側から圧力指令電圧(0~10V)と流量指令電圧(0~10V)を入力し、任意に連続的に制御することが可能になります。速度の無段変速が必要な機械や加圧力の連続性が必要な機械に、簡単な制御システムの構成で実現可能です。

● ハードオプション

◆ DCL (直流リアクトル) 内蔵

- ・電源の力率改善や高調波低減が必要な場合にはご選定ください。

◆ 動力系・制御系電源分離

- ・異常発生時に主電源のみを切断、制御電源は通電したままにすることで、アラームコードの確認や異常発生時の内部状態などを操作パネルやシリアル通信を用いて確認できます。

形式記号説明

EHU	※※	R	-	M07	※※	-	30	-	※	※	-	※※※
1	2	1		3	4		5		6	7		8

1 基本形式

- EHU※※R：エコリッチR

3 最高使用圧力

- M07：7.0MPa

5 デザイン番号

(デザイン番号はモデルチェンジにより変更する場合があります。)

7 ハードオプション

- 1：DCL付
- 2：動力系・制御系電源分離仕様

2 ポンプ最大流量(吐出量)

- 15：15.2L/min
- 30：28.5L/min

4 タンク容量

- O1：10L
- O2：20L

6 機能オプション

- C：通信機能付(RS232C)
- P：アナログ入力機能付

8 非標準管理番号

仕様

形式記号	EHU15R-M0701	EHU15R-M0702	EHU30R-M0701	EHU30R-M0702
最高使用圧力 (MPa)	7.0			
使用圧力調整範囲 (MPa)	0.5~7.0			
最大流量 ^{※1} (L/min)	15.2		28.5	
使用流量範囲 (L/min)	2.5~15.2		3.5~28.5	
電動機容量 (kW相当)	2.2		2.8	
タンク容量 (L)	10	20	10	20
電源	3相AC 200V50Hz/200V60Hz/220V60Hz(許容電源変動幅±10%)			
外部入力信号	5点、フォトカプラ絶縁、DC24V (最大DC27V) 5mA/1ch			
外部出力信号	デジタル出力			
	2点、フォトカプラ絶縁、FET出力 DC24V 50mA 以下/1ch			
定格電流値	接点出力			
	1点、リレー出力 接点容量:DC30V 0.5A(抵抗負荷) 1c接点			
	200V/50Hz (A)	11.5		15.4
200V/60Hz (A)	11.3		15.1	
220V/60Hz (A)	10.5		13.8	
ノーヒューズブレーカ容量 (A)	15		20	
質量(作動油含まず) (kg)	37	38	39	40
標準塗装色	黒(マンセルN1)			
使用油 ^{※2}	鉱油系専用作動油/耐摩耗性作動油 ・粘度グレード:ISO VG32~68 ・粘度範囲 :15~400mm ² /s ・汚染度 :NAS10級以内			
タンク油温	0~60℃ (推奨使用温度範囲:15~50℃)			
使用周囲温度	0~40℃			
保存周囲温度	-20~60℃			
湿度	85% RH以下(結露なきこと)			
設置場所	屋内(必ずボルト等で固定してください)			
標高	1,000m以下			

※1 ・流量は理論値であり保証値ではありません。
 ・詳細の仕様は納入仕様図(形式図)をご確認ください。
 ・本油圧ユニットには安全弁を内蔵しております。

※2 ・鉱油系作動油以外(含水系/合成系)の作動油(例:水-グリコール)は使用できません。

代表特性(圧力-流量特性)

EHU15R-M0701/EHU15R-M0702

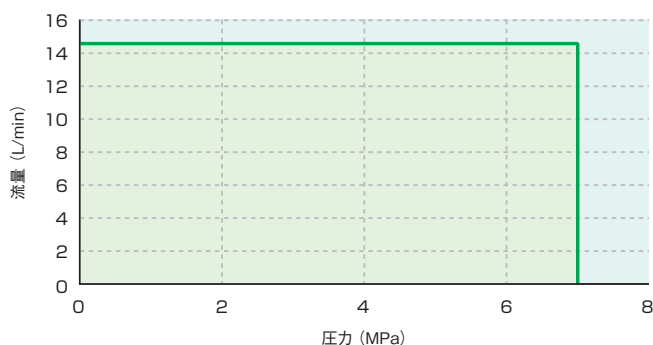

EHU30R-M0701/EHU30R-M0702

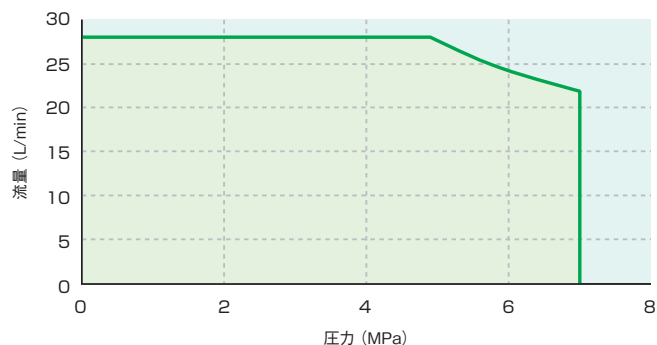

※グラフは実流量(代表値)を記載しています。
 ※最高圧力での連続使用はEHU15R：3L/min以下、
 EHU30R：5L/min以下でご使用ください。

外形寸法図

EHU15R-M0701, EHU30R-M0701

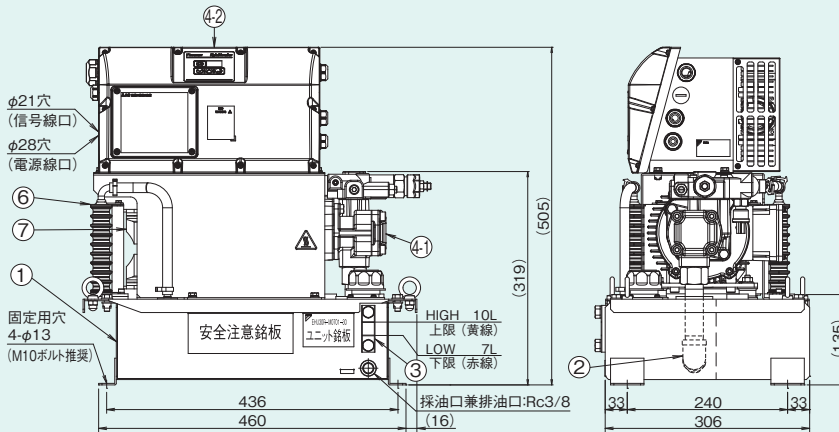
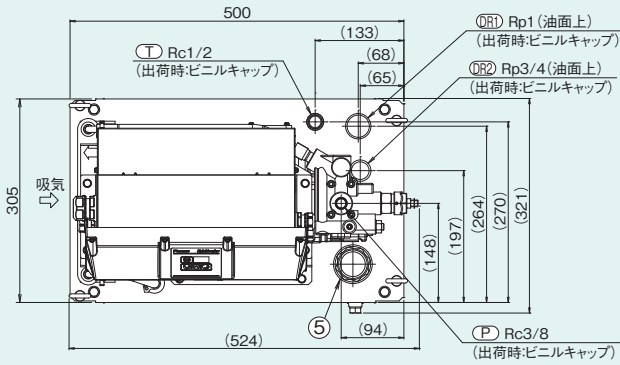

オイルクーラの吸気・排気を妨げる障害物はユニット端面から100mm以内に置かないでください。
また、ユニットは熱気がこもらないように通気の良い所に設置し、吸気温度は、所定の周囲温度となるようにご注意ください。

部番目録

部番	名称	個数
1	オイルタンク	1
2	サクシヨンストレナー	1
3	油面計	1
4-1	インバータ駆動モータポンプ	1
4-2	コントローラ	1
5	注油口兼エアブリーザ	1
6	オイルクーラ	1
7	ACファン	1

油圧回路図

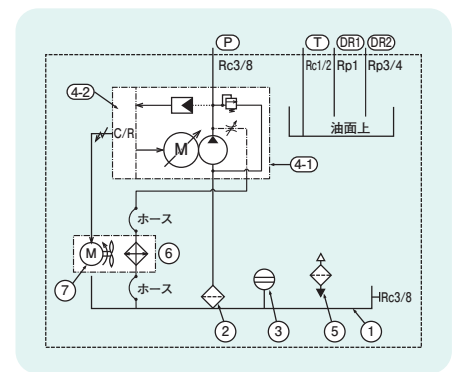

EHU15R-M0702, EHU30R-M0702

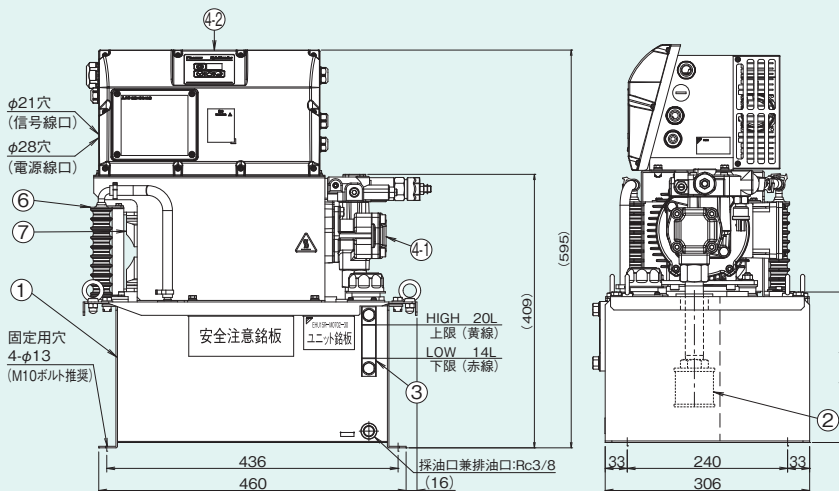
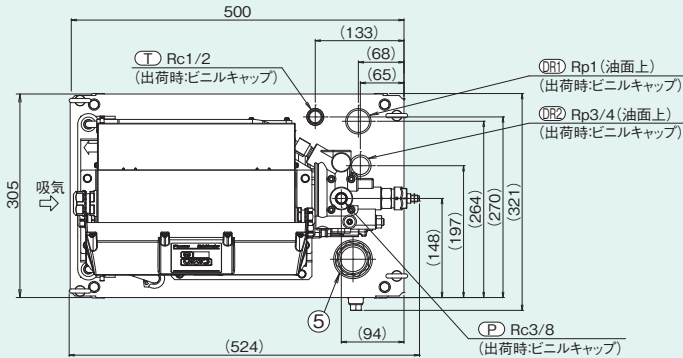

**EHU15R-M0701, M0702
EHU30R-M0701, M0702**

コントローラ蓋を開けた時の内部端子図

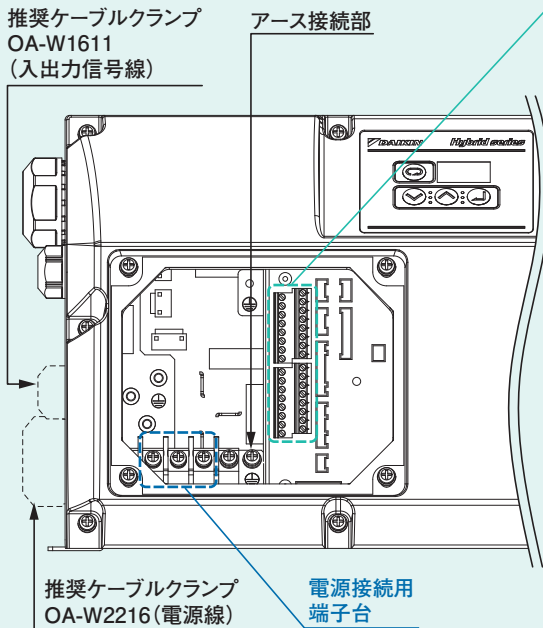

※主電源の結線:
3φ, AC200/200/220V, 50/60/60Hzを電源端子(L1, L2, L3)に、アースをアース接続部に結線してください。

※入出力信号用端子の結線:
入出力信号用端子台(右表)に従い結線してください。

電線サイズ	推奨電線
2.5mm ² 以上 (AWG14以上)	CE362 2.5mm ² ×4芯 (倉茂電工製)
推奨圧着端子	推奨ケーブルクランプ
RBV2-4 (ニチフ製)	OA-W2216 (オーム電機製) 適合電線外径:φ11~φ16

入出力信号用端子台

端子	端子記号	種類	信号名	備考
入出力信号用端子台	AGND	アナログ 入出力	アナロググラウンド	オプションのアナログ入力機能 使用時に接続
	AO2		流量モニタ出力	
	AGND		アナロググラウンド	
	AO1		圧力モニタ出力	
	AGND		アナロググラウンド	
	AIN2		流量指令入力	
	AGND		アナロググラウンド	
	AIN1		圧力指令入力	
	A5V		結線不可	
	AL_C	接点出力	接点出力コモン	コモン
	AL_B		接点出力 b	圧カスイッチ作動時、アラームまたは ワーニング発生時にコモンと導通します。 (パラメータ設定により変化します)
	AL_A		接点出力 a	正常時はコモンと導通します。
	OCOM	デジタル 出力	デジタル出力コモン	プラスコモン/マイナスコモンいずれも可
	DO7		デジタル出力7	結線不可
	DO6		デジタル出力6	
DO5	デジタル出力5			
DO4	デジタル出力4			
DO3	デジタル出力3			
DO2	デジタル出力2		アラームを出力します。 (パラメータ設定により変化します)	
DO1	デジタル出力1		完了信号またはモータ運転中信号を出力します。 (パラメータ設定により変化します)	
デジタル 入力	DIN8	デジタル入力8	結線不可	
	DIN7	デジタル入力7		
	DIN6	デジタル入力6		
	DIN5	デジタル入力5		
	DIN4	デジタル入力4		入力信号の組合せでPQ選択0~15を 切換できます。
	DIN3	デジタル入力3		
	DIN2	デジタル入力2		
	DIN1	デジタル入力1		
ICOM	デジタル入力コモン	プラスコモン/マイナスコモンいずれも可		
GND	シリアル 通信 (RS232C)	デジタルグラウンド	オプションの通信機能使用時に接続	
RXD		受信データ		
TXD		送信データ		

(注) 詳細内容は取扱説明書をご参照ください。

デジタル入出力信号接続

デジタル入力信号

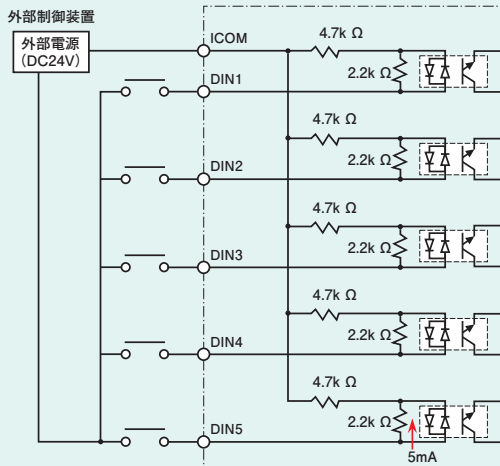

※デジタル入力コモンはプラス、マイナスのいずれも使用可能です。
※外部電源はDC24V±1V, 0.5A以上の物を別途ご用意ください。
※入力回路の電流は5mA/1回路です。

デジタル出力信号

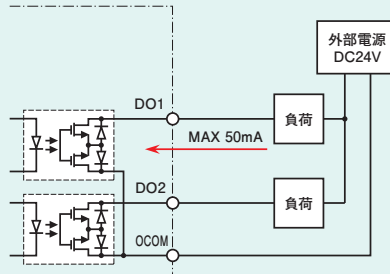

※デジタル出力コモンはプラス、マイナスのいずれも使用可能です。
※外部電源はDC24V±1V, 0.5A以上の物を別途ご用意ください。
※出力回路の最大出力電流は50mA/1回路です。

接点出力信号

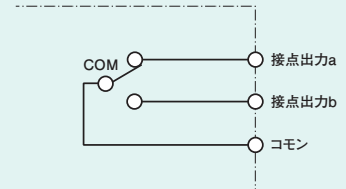

(上図は正常時のリレー接点の状態です)

※接点出力の容量は開閉容量 DC30V/0.5A(抵抗負荷)です。
※接点出力の最小適用負荷は DC10mV/10μAですが、微小負荷における開閉可能下限の目安です。この値は開閉頻度、環境条件等により変化するものですので、実負荷にて確認されることをお勧めします。

電線サイズ	推奨電線	推奨ケーブルクランプ
0.5~0.3mm ² (AWG20~22)	KVC-36SB 0.3mm ² (倉茂電工製)	OA-W1611 (オーム電機製) 適合電線外径:φ9~φ11

■レベルスイッチ

対象機種	形式	使用電圧	使用電流	接触抵抗	保護等級	警報発信時の油量	取付部サイズ	CE規格	
EHU※※R-M0701	E-DLSN-90L-A-10	AC100/110V DC24V	20mA 50mA	1Ω以下	IP65	7L以下	閉	Rp 1/2	対象外
	7L以下					開			
EHU※※R-M0702	E-DLSN-130L-A-10					13L以下	閉		
	E-DLSN-130L-B-10					13L以下	開		

■温度スイッチ

対象機種	形式	使用電圧	使用電流	接触抵抗	保護等級	警報発信時の油温	取付部サイズ	CE規格
EHU※※R-M0701	E-MQT83PD-L60X1-1-10	AC100V	2A	30mΩ以下	IP65	60℃	Rp 3/8	対象外
EHU※※R-M0702	E-MQT83PD-L60X1-1-10	DC24V	50mA					

■温度計

対象機種	形式	温度計仕様	温度表示範囲	サイズ
EHU※※R-M0701	E-RBT-100-100L	バイメタル式	0~100℃	φ45
EHU※※R-M0702	E-RBT-100-200L			

■マイクロセパレータ

形式	サイズ
E-MSB-110	110×60×30



エコリッチR 取扱い

エコリッチRをご使用いただく上で、必要最低限の項目について記載しています。
詳細については『取扱説明書』をご参照ください。

●周囲環境

1. 周囲温度:0~40℃、周囲湿度:85%RH以下(結露なきこと)、標高:1,000m以下の範囲内で、かつ屋内にてご使用ください。

●作動油

1. 鉱油系油圧作動油をご使用ください。
鉱油系作動油以外(含水系、合成系等)はご使用できません。
2. ISO VG32~68相当油を使用し、粘度範囲15~400mm²/s、タンク油温は0~60℃でご使用ください。
3. 汚染度は、NAS10級以内としてください。

●据付・配管

1. エコリッチRは、モータポンプ部の振動がユニット側に伝わらないように、モータポンプ部を防振ゴムで取付けています。
ユニットへの配管は、ホース配管として自由度をもたせてください。
2. 定置形ですので、振動のない水平な所にボルトで固定してください。
3. 吸気/排気を妨げる障害物は、ユニット端面から100mm以上離してください。
また、ユニットは熱気がこもらないように通気の良い所に設置してください。

●電気配線

1. エコリッチRの元電源には、短絡や過電流等に対する電気回路の保護と感電防止のために、
欧州規格EN60947-2に準拠したノーヒューズブレーカや漏電遮断器等の安全装置を取付けてください。
2. 電線は、電源容量に適した電線をご使用ください。
3. アース端子は、必ずD種接地(旧第3種接地)以上で接地してください。この場合、ブレーカ等介さずに直接接続してください。
4. コントローラ内部にねじや配線くずなど金属性異物、木くずや油などの可燃性異物が混入しないように注意してください。
5. 電源は必ず商用電源を使用してください。インバータ電源などを使用すると破損することがあります。

●その他の注意事項

1. 油圧ユニットに異常が発生した場合はアラーム停止しますが、本機の故障や誤作動が人命に関わる場合や、人体に危険を及ぼす恐れがある場合は、設備側で安全対策を行ってください。
また、重要な設備への適用に際しても、本機の故障が重大な事故や損失に至らないように設備側で安全対策を行ってください。
2. エコリッチRは、IPMモータを採用しており、回生動作時に逆起電力が発生します。
逆起電力が発生しやすい運転条件で、高頻度の切換を行いますと、回生過負荷となり、ユニット停止に至る場合があります。

ハイブリッド油圧ユニットをささえる省エネ技術

- ◆ダイキン工業は空調業界ではじめてルームエアコンに埋め込み磁石形同期モータ(IPMモータ)を導入。業務用エアコンにもIPMモータをいち早く搭載し、常に空調省エネのトップランナーとして業界をリードしてきました。
- ◆当社省エネモータ技術と生産能力を駆使して開発したIPMモータを搭載したハイブリッド油圧ユニットで工場の省エネを実現致します。

トルク “ダブルの回転数”で、省エネ性を向上

強力なネオジム磁石^{※1}による“マグネットトルク”とダイキン独自の“リラクタンストルク^{※2}”の2つの回転力を合わせることで、より少ない電力で大きなパワーを生み出します。

省エネ性アップのひみつ! 強力ネオジム磁石

(フェライト磁石) (ネオジム磁石)

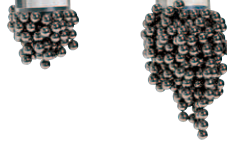

ネオジム磁石は、一般に広く使われているフェライト磁石を大きく上回る力強いパワーをもっています。

※1 希土類元素であるネオジム(Nd)と鉄(Fe)・硼素(B)の化合物で、最高性能の磁気特性を持つことで知られています。
 ※2 鉄と磁石が引き合う力(リラクタンس=磁気抵抗)から生まれる回転力。

IPMモータの基本原則

希土類永久磁石をロータ深くに配置することによりマグネットトルク(コイルと永久磁石の吸引/反発力)に加えリラクタンストルク(コイルが鉄をひきつける力)を最高に引き出す電磁構造により、高トルクと最高の効率/低発熱を実現しています。

IPMの構造

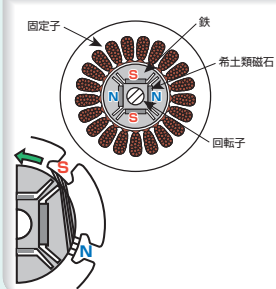

IPMモータ
(埋め込み磁石形同期モータ)

S極側の磁力線の長さの方がN極側より長くなっており、伸びたゴムが縮むように、S極側の磁力線が短くなるうとして矢印方向にリラクタンストルクによる回転力が発生する。

従来モータ(ACサーボ)の構造

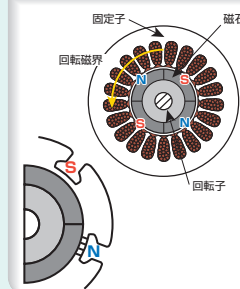

SPMモータ
(表面磁石形同期モータ:サーボモータ、ブラシレスDCモータ)

N極S極の磁力線の長さは等しく、リラクタンストルクによる回転力は発生しない。

低速でも高効率

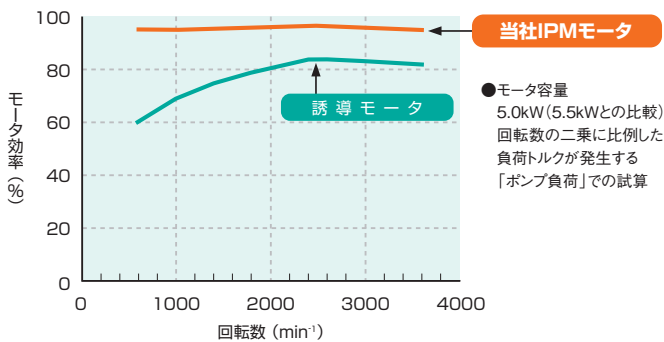

低速でも大トルク

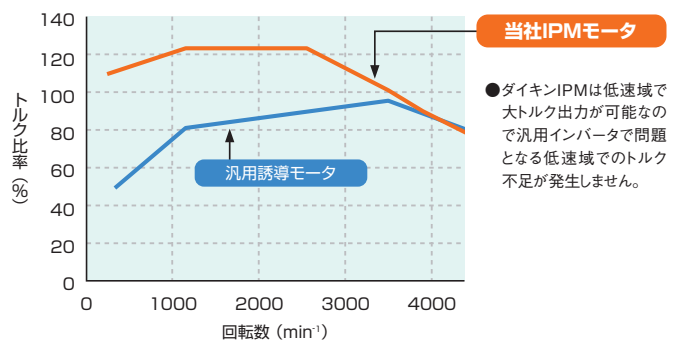

マシニングセンタ

従来油圧ユニット エコリッチR

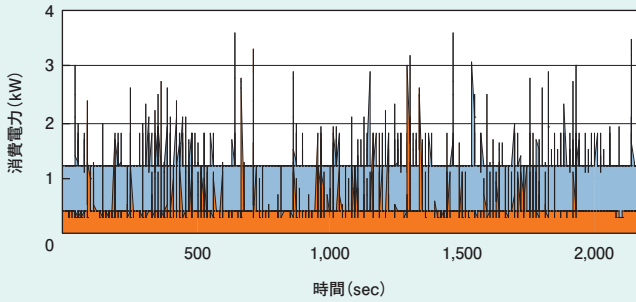

	型 式	圧力 (MPa)	タンク容量(L)
従来油圧ユニット	ピストンポンプ	6.5	10
エコリッチR	EHU30R-M0701	6.5	10

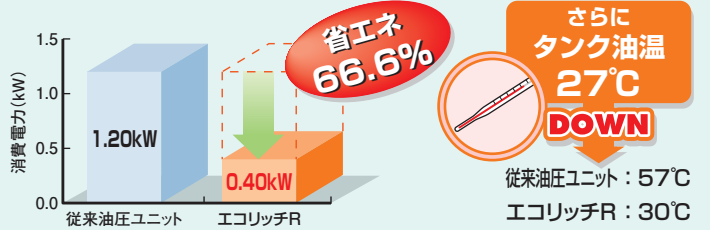

ホブ盤

従来油圧ユニット エコリッチR

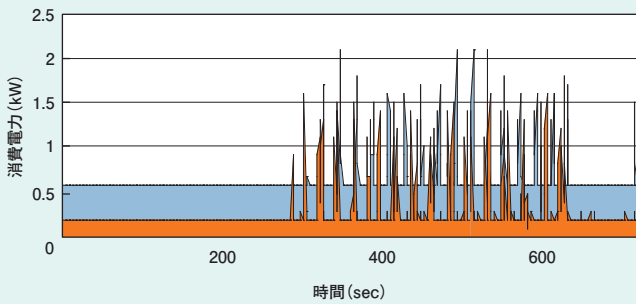

	型 式	圧力 (MPa)	タンク容量(L)
従来油圧ユニット	ピストンポンプ	4.0	60
エコリッチR	EHU30R-M0702	4.0	20

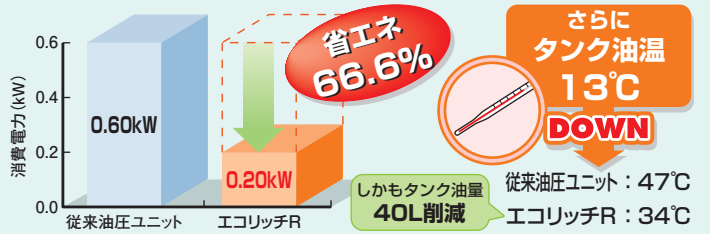

NCフライス専用機

従来油圧ユニット エコリッチR

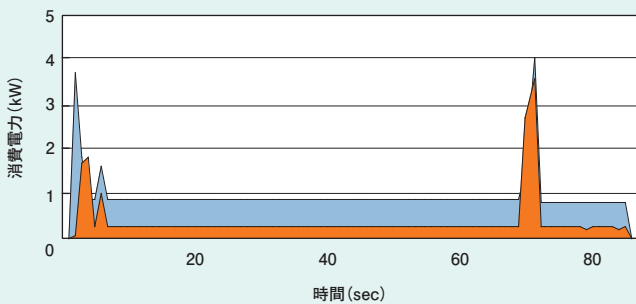

	型 式	圧力 (MPa)	タンク容量(L)
従来油圧ユニット	ピストンポンプ	5.5	20
エコリッチR	EHU30R-M0702	5.5	20

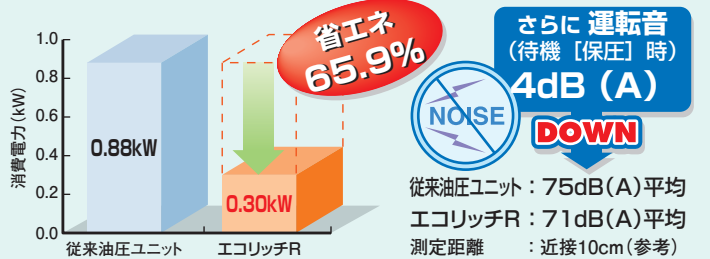

ネジ研削盤

従来油圧ユニット エコリッチR

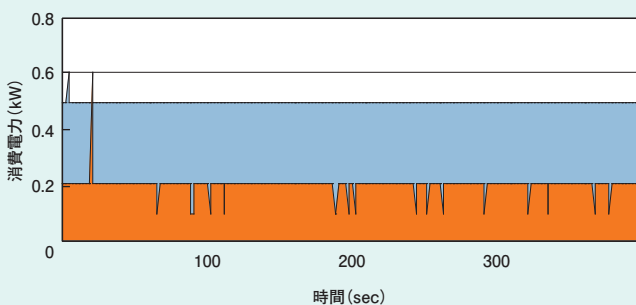

	型 式	圧力 (MPa)	タンク容量(L)
従来油圧ユニット	可変ベーンポンプ	5.0	18
エコリッチR	EHU15R-M0701	5.0	10

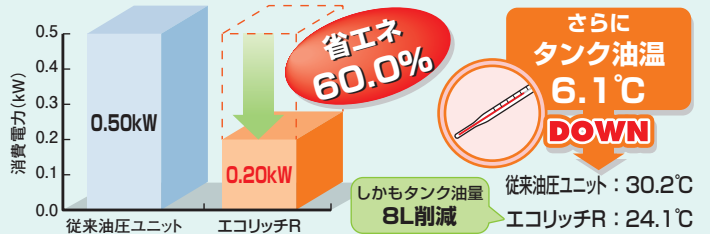

加工設備から空調設備、電力監視システムなど、工場省エネのことは、ダイキングループにお任せください。
工場全般のトータルな解決策をご提案いたします。

ダイキン工業株式会社 油機事業部

ホームページ <http://www.daikinpmc.com/>

営業窓口 **ダイキン油機エンジニアリング株式会社**

ホームページ <http://www.daikinpmc.com/dhe/>

■東日本

〒103-0006 東京都中央区日本橋富沢町12番20号 日本橋T&Dビル
☎(03)5643-0255 FAX.(03)5643-0263

■中部日本

〒463-0036 愛知県名古屋守山区向台3丁目807番
☎(052)726-9355 FAX.(052)726-9377

■西日本

〒564-0062 大阪府吹田市垂水町3丁目21番3号 ダイキン工業江坂ビル
☎(06)6378-8762 FAX.(06)6378-8764

●当カタログに記載の内容は、改良のため予告なく変更することがあります。

ダイキンコンタクトセンター

お客様総合窓口

最初に **186** をダイヤルしていただくと折り返しの連絡等がスムーズに行えます。

 **0120-14-9955** 全国共通フリーダイヤル

FAXでのお問い合わせは **0120-84-1069** FAX専用フリーダイヤル



〈営業時間〉

●24時間365日受付対応致します

〈対応業務〉

●油圧機器の補用部品手配、サービスに関する
ご相談・お問い合わせ

●フロン回収に関するご相談・お問い合わせ